

ORTHO FAB

Prima

MANUEL D'UTILISATION





Remettre ce manuel à l'occupant de ce fauteuil roulant ou la personne aidante si l'occupant n'est pas en mesure d'en prendre connaissance.



Lire ce manuel en entier avant d'utiliser le fauteuil roulant. Relire au besoin ce manuel et les avertissements jusqu'à ce qu'ils soient devenus familiers. Pour les fauteuils roulants motorisés, porter une attention particulière aux règles de fonctionnement du système de commande ainsi que celui du chargeur de batteries.



Si vous avez des questions, consultez un technicien dans un centre autorisé ou contactez notre service à la clientèle au : 1-800-463-5293

Centre : _____

Adresse : _____

Téléphone : _____



Les réglages de votre fauteuil roulant doivent être faits par des professionnels des soins de la santé. Des réglages inadéquats peuvent causer des blessures et/ou dommages à l'occupant, à l'accompagnateur, au fauteuil roulant ou à l'environnement.



*Ne JAMAIS installer des accessoires non autorisés et approuvés par **ORTHOFAB**. Toujours consulter un professionnel de la santé pour toute modification au fauteuil roulant.*



Si vous avez un fauteuil roulant motorisé Oasis PC, lire en entier le manuel décrivant le système de commande de votre fauteuil motorisé Oasis PC ou PP avant la première utilisation, ainsi que celui du chargeur de batteries. Il y va de votre sécurité.

ORTHO FAB

Seul manufacturier québécois vous offrant des fauteuils roulants manuels, motorisés et des bases de positionnement, **ORTHO FAB** est fière de vous offrir un fauteuil roulant québécois de qualité, personnalisé selon vos besoins et conçu selon l'importance accordée au positionnement et à votre confort assis, et vous remercie d'avoir choisi l'un de ses produits. Les produits **ORTHO FAB** sont conformes à la norme québécoise BNQ 6645-001 (2019), établissant les exigences techniques et documentaires devant être respectées par les fabricants d'appareils de mobilité. Guidée par le désir de vous satisfaire, et de continuellement vous offrir ce qu'il y a de mieux, notre équipe est toujours disponible pour répondre à vos commentaires et questions.

GARANTIE

ORTHO FAB offre une garantie des plus complètes s'appliquant sur les pièces mécaniques et électroniques ainsi que sur les composants.



*La garantie ne s'applique pas en cas de bris attribuables à la négligence, l'abus et/ou installation de composants non autorisée. **ORTHO FAB** décline toute responsabilité relative aux dommages corporel ou matériels résultant d'un usage abusif ou négligent de ses produits, d'un manque de précaution ou d'une modification apportée sans son consentement écrit.*

1	RÈGLES DE SÉCURITÉ	6
1.1	GÉNÉRALITÉS	6
1.1.1	AVANT DE PRENDRE LA ROUTE	6
1.1.2	SE DÉPLACER EN FAUTEUIL	7
1.1.3	FRANCHISSEMENT D'UNE PENTE	8
1.1.4	EFFECTUER LES TRANSFERTS	9
1.1.5	MANUTENTIONS DIVERSES	10
1.1.6	NETTOYAGE ET DÉSINFECTION	11
1.2	USAGE RECOMMANDÉ	11
2	RENSEIGNEMENTS TECHNIQUES	12
3	AJUSTEMENTS ET UTILISATION	13
3.1	ENSEMBLES REPOSE-JAMBES	13
3.1.1	AJUSTER LA LONGUEUR DES REPOSE-JAMBES	13
3.1.2	AJUSTER L'ANGLE DES REPOSE-PIEDS RÉGLABLE EN ANGLE, SIMPLE & PLEINE LARGEUR	14
3.1.3	CHANGER LA POSITION (PROFONDEUR) DU REPOSE-PIED RÉGLABLE EN ANGLE	14
3.1.4	ESCAMOTER ET RETIRER LES ENSEMBLES REPOSE-JAMBES	15
3.1.5	PALETTE PLEINE LARGEUR EN DEUX PARTIES	16
3.1.6	AJUSTEMENT EN PROFONDEUR DE LA COURROIE APPUIE-TALON	17
3.1.7	AJUSTEMENT DE L'APPUI-MOLLET REMBOURRÉ	18
3.1.8	ÉLEVER ET DESCENDRE LES REPOSE JAMBES ÉLÉVATEURS	19
3.2	ACCOUDOIRS	20
3.2.1	AJUSTEMENT DE L'ACCOUDOIR EN « T », AMOVIBLE	20
3.2.2	AJUSTEMENT DE L'ACCOUDOIR EN « U », AMOVIBLE & RABATTABLE	21
3.2.3	AJUSTEMENT DE L'ACCOUDOIR EN « L », AMOVIBLE & PIVOTANT	22
3.3	DOSSIER RÉGLABLE EN ANGLE	23
3.3.1	AJUSTEMENT DE L'ANGLE D'INCLINAISON DU DOSSIER	23
3.3.2	AJUSTEMENT DE LA HAUTEUR DU DOSSIER	24
3.4	INSTALLER LA BARRE DE TENSION DE DOSSIER	25
3.5	ASSISE	26
3.5.1	RETIRER LATOILE DE SIÈGE	26
3.5.2	AJUSTER LA TENSION DE LA TOILE DE SIÈGE	27
3.6	HAUTEUR SOL-SIÈGE ET CENTRE DE GRAVITÉ	28
3.6.1	AJUSTEMENT HAUTEUR SOL SIÈGE AVANT	28
3.6.2	AJUSTEMENT HAUTEUR SOL SIÈGE ARRIÈRE	29
3.6.3	CHANGEMENT DU CENTRE DE GRAVITÉ	30
3.7	ROUES MOTRICES	31
3.7.1	FIXATION DES ROUES MOTRICES	31
3.7.2	AJUSTEMENT DES ROUES EN LARGEUR	32
3.7.3	PRESSION DES PNEUS À CHAMBRE À AIR	32
3.8	BRIDE DE FOURCHE	33
3.8.1	ALIGNEMENT PERPENDICULAIRE DES FOURCHES	33
3.9	FREIN D'IMMOBILISATION	34
3.9.1	AJUSTER LA POSITION DU FREIN	34
3.9.2	CHANGER OU INSTALLER UNE RALLONGE DE LEVIER DE FREIN	36
3.9.3	CHANGER L'ANGLE DU LEVIER DE FREIN (Frein actionné par poussée seulement)	37
3.10	ANTIBASCULANTS	38
3.10.1	AJUSTER LA POSITION EN HAUTEUR DU DISPOSITIF ANTI-BASCULEMENT	38
3.11	MANIPULATION DU FAUTEUIL	39
3.11.1	POUR OUVRIR LE FAUTEUIL	39

3.11.2	POUR FERMER LE FAUTEUIL	40
3.11.3	APPUIE-TÊTE AVEC SUPPORT RÉGLABLE EN HAUTEUR ET EN PROFONDEUR	41
3.12	DOSSIER TENSION RÉGLABLE	42
3.13	FREINS D'IMMOBILISATION	44
3.13.1	ENGAGER – DÉSENGAGER UN FREIN PAR POUSSÉE	44
3.13.2	POIGNÉES TÉLESCOPIQUES	44
3.13.3	ENGAGER – DÉSENGAGER L'ANTI-RECU L	45
3.14	DISPOSITIF ANTI-BASCULEMENT	46
3.14.1	ENLEVER OU ESCAMOTER.....	46
3.14.2	ESCAMOTER.....	46
3.15	CEINTURE DE POSITIONNEMENT	47
3.16	TRANSPORT ADAPTÉ.....	48
3.16.1	CONSIGNES POUR LE TRANSPORT ADAPTÉ	53
4	ENTRETIEN	55
5	GUIDE DE DÉPANNAGE	57
6	GARANTIES.....	58
	CENTRES AUTORISÉS.....	61

1 RÈGLES DE SÉCURITÉ

1.1 GÉNÉRALITÉS

S'appliquent à tous les fauteuils roulants **ORTHOFAB**

	<p><i>Les paramètres de conduite ne peuvent être ajustés et/ou modifiés que par des professionnels des soins de la santé ou un technicien autorisé. L'utilisation du fauteuil doit s'effectuer selon les capacités cognitives et physiques de l'occupant. Seul un professionnel des soins de la santé peut émettre une opinion à cet effet.</i></p>
---	---

1.1.1 AVANT DE PRENDRE LA ROUTE

Vérifier :

- Freins de stationnement embrayés
- Dispositif anti-basculement installé
- Pression des roues adéquates
- Stabilité de la position assise
- Dossier incliné relevé
- Ensemble repose-jambe et accoudoir amovibles et/ou escamotables verrouillés
- Ensemble repose-jambe élévateur abaissés
- Ceinture pelvienne de positionnement
- Mécanisme de bascule en position de conduite
- **S'assurer de ne pas avoir d'interférence avec les roues (foulard, parapluie, manteau suspendu au dossier, vêtements trop amples, etc.) ni d'objet lourd suspendu au dossier du fauteuil**
- Si vous possédez un Oasis PC, s'assurer que la batterie est suffisamment chargée et que la position des câbles du boîtier de commande et de l'interrupteur de feux de position soient adéquate pour éviter l'entrave des roues ou accrochage avec l'environnement.
- Si vous possédez un Oasis PC, s'assurer que le protecteur de caoutchouc sous l'embout de la manette est en bon état (si non faire réparer immédiatement)



Ne jamais laisser un enfant jouer avec ou sur le fauteuil roulant, que l'occupant y soit assis ou non.

1.1.2 SE DÉPLACER EN FAUTEUIL

- Toujours utiliser la ceinture pelvienne de positionnement et bien l'ajuster
- Face à un obstacle, s'arrêter et le franchir de front progressivement
- Éviter les surfaces glissantes et accidentées
- Éviter les virages soudains et brusques
- En cas de doute relativement aux conditions de la surface, contourner l'endroit ou éviter de vous y aventurer
- En cas de conditions météorologiques extrêmes ou de changements brusques de celles-ci, trouver un abri dès que possible
- Toujours s'assurer d'être visible
- Ne pas tirer de remorque ou transporter de passagers
- Éviter de suspendre des objets sur le dossier

1.1.3 FRANCHISSEMENT D'UNE PENTE

- Le fauteuil roulant à propulsion manuelle permet le franchissement à basse vitesse d'une courte pente d'inclinaison maximale de 10°, extérieure ou intérieure, longue d'au moins 3 mètres, de façon autonome ou avec un accompagnateur. L'accompagnateur doit en tout temps être à l'arrière du fauteuil, que ce soit pour une montée ou une descente, et doit maintenir les montants de dossier
- Gravier et descendre les pentes en ligne droite directement dans l'axe de la pente, réduisant ainsi les risques d'un renversement latéral
- **Éviter d'aborder des pentes. Si c'est inévitable, s'assurer de ne jamais les gravir ou descendre en diagonale et toujours être de face. Pour les fauteuils roulants manuels et les bases de positionnement, il est fortement recommandé d'aborder les pentes avec un accompagnateur, quel que soit le degré de celles-ci**



Respecter les conditions ci-haut mentionnées pour assurer la stabilité du fauteuil et le contrôle de la trajectoire désirée.

La montée ou descente d'une pente de façon autonome peut être faite dans la mesure où le professionnel des soins de la santé consulté par l'occupant ou qui a prescrit le fauteuil juge que ce dernier a les habiletés physiques et cognitives nécessaires pour en assurer une propulsion sécuritaire.

1.1.4 EFFECTUER LES TRANSFERTS

- Rabattre les repose-pieds
- Il est recommandé d'enlever les repose-jambes avant d'effectuer un transfert
- Toujours appliquer les freins avant un transfert, ou avant de s'asseoir dans le fauteuil.
- Ne jamais se pencher vers l'avant ou vers l'arrière pour atteindre un objet
- Se placer de côté par rapport à l'objet à atteindre, le plus près possible
- Utiliser les appuis de transfert des accoudoirs si disponibles pour vous aider à vous relever, après vous être assuré qu'ils soient bien en place
- Si votre dossier est incliné, ne jamais s'asseoir dessus
- Ne jamais se mettre debout sur les repose-pieds
- Ne jamais s'asseoir sur les accoudoirs

1.1.5 MANUTENTIONS DIVERSES

- Ne jamais immerger votre fauteuil ou le laisser sous la pluie pour une période prolongée
- Ne pas entreposer votre fauteuil dans un endroit humide ou très froid (cela pourrait provoquer une défectuosité dangereuse de votre fauteuil)
- Si l'occupant demeure assis dans son fauteuil roulant lors d'un déplacement à bord d'un véhicule routier adapté au transport des personnes handicapées, s'assurer que l'occupant, le conducteur et le propriétaire dudit véhicule routier s'assurent du respect, à ce sujet, de toutes exigences législatives, réglementaires, directives, normes, instructions et recommandations de toutes autorités compétentes.
- Si vous avez à aborder une surface inclinée en roue libre, l'accompagnateur doit toujours être vers le bas de la pente par rapport au fauteuil.
- Ne pas tenter de soulever ou déplacer le fauteuil roulant en le prenant par des pièces mobiles, tels les accoudoirs, repose-jambes, siège, manette ou capot. Utiliser seulement les composantes non amovibles et solides du châssis.

1.1.6 NETTOYAGE ET DÉSINFECTION

- Pour désinfecter un fauteuil, il faut d'abord enlever tous les accessoires nécessitant un traitement spécial et ceux ne pouvant pas être traités :
- Traitement spécial : Tous les capitonnages dont on ne peut retirer la mousse (dossier, appuie-mollet, etc.). Désinfection à la main. Nettoyer d'abord avec un chiffon et un nettoyant, puis, appliquer un désinfectant, attendre le temps requis et essuyer.
- Non traitable : Les composants électroniques (batteries, manettes, accumulateur).
- Lavage des tissus : retirer la mousse et laver la housse à la machine en eau tiède, au cycle délicat, avec un savon doux et suspendre pour sécher. Ne pas utiliser de détergent à base d'alcool ou de diluant.
- Pour les autres composantes, il est recommandé d'utiliser des lingettes pré imbibées d'alcool et/ou d'ammonium quaternaire.

1.2 USAGE RECOMMANDÉ

Le Prima offre de nombreux réglages permettant d'assurer le positionnement adéquat de l'occupant et son confort assis, notamment par l'utilisation de matériaux permettant l'inclusion d'éléments posturaux, nécessaires à une propulsion des plus performantes. Le Prima est conçu pour les occupants ayant une masse maximale de 300 livres. Ce modèle a été testé conformément à la norme BNQ 6645-001, laquelle édicte les exigences s'appliquant aux fauteuils roulants et à la documentation destinée à l'ensemble des utilisateurs.

2 RENSEIGNEMENTS TECHNIQUES

Dimensions
<p>Prima : BNQ 6645-001 FMA-GM2-B-P2 Poids : 33,6 lb Largeur hors-tout ouvert : largeur utile + 8 po Largeur hors-tout fermé : 13 po Longueur hors-tout : 31 po excluant les antibasculants et ensemble repose-jambe et avec des roues arrière de 24 po. Masse maximale de l'utilisateur : 300 lb</p>
Châssis
Pliant. Tubulaire en aluminium.
Siège
<p>Largeurs : 14 à 20 po. Profondeurs : 14 à 20 po. Hauteurs sol-siège avant : 14 po à 20 po. Hauteurs sol-siège arrière 13 ½ à 20 ½ po. Toile de siège souple à tension réglable. Coussin de siège 2 po.</p>
Dossier
<p>Réglable en angle 85° à 110° par incréments de 5°. Montants de dossier droits hauteurs 14 à 23 po. Montants de dossier avec un angle de 8° hauteurs de 14 à 23 po. Dossier dynamique. Capitonnages souples en nylon ou à tension réglable. Barre de tension avec ou sans ancrage d'appuie-tête.</p>
Appuie-tête
<p>Rembourré profilé. Monture d'appuie-tête réglable en hauteur et profondeur.</p>
Accoudoirs
<p>De type « U » court ou long, escamotables et amovibles, hauteur ajustable de 8 à 12 po ou de 10 à 14 po, protèges vêtements rigides télescopiques.</p> <p>De type « T » court ou long, amovibles, hauteur ajustable de 8 à 12 po ou de 10 à 14 po, protèges vêtements rigides.</p> <p>De type « L » pivotant et amovible, hauteur ajustable de 11 à 14 po, protège-vêtements rigides amovibles.</p> <p>Garniture de confort droite, profilée ou profilée en gel, courte ou longue.</p> <p>Garniture de confort tubulaire (accoudoirs type « L »).</p>

Ensemble repose-jambes
<p>Pivotants vers intérieur/extérieur et amovibles. Potence 60° ou 70° réglable en longueur de 12 po à 21 po. Potence 90° réglable en longueur de 14 po à 19 po. Repose-jambes éleveurs compensateurs réglable en longueur de 14 po à 19 po. Appuie-mollets ajustable. Courroie d'appuis-mollets simple ou double. Appuie-moignon réglable.</p>
Repose-pieds rabattables
<p>Standards ou surdimensionnées. Réglables en angle et en profondeur, standards ou surdimensionnées. Réglables en angle pleine largeur Courroies d'appuis-talon. Pare-chocs à roulette.</p>
Roues avant
<p>Pneus semi-durs: 5, 6, 7 & 8 po. Pneus à chambre à air : 6 & 8 po. Fourches haute & basse.</p>
Roues arrière à rayons
<p>Diamètre de 20, 22, ou 24 po. Pneus à chambre à air pression standard ou haute pression. Pneu semi-durs. Essieux filetés ou à dégagement rapide. Mécanisme de propulsion manuelle unilatérale. Protège rayons.</p>
Cerceaux de conduite
<p>Lisses. Plastifiés. Antidérapant. À projections obliques. Ergonomique.</p>
Freins
<p>Par poussée, par traction ou unilatéral. Rallonges de leviers de freins télescopiques. Anti-recul.</p>
Autres
<p>Ceinture pelvienne de positionnement type auto. Ceinture pelvienne de sécurité. Dispositif anti-basculement à roulettes. Ancrages pour transport adapté. Dispositifs réfléchissants. Porte-canne. Adaptateur pour une position amputée. Carrossage des roues arrière.</p>

3 AJUSTEMENTS ET UTILISATION



Même si les boulons et vis sont de type indesserrable, après avoir effectué un ajustement et avant d'utiliser le fauteuil, s'assurer que toute la quincaillerie est effectivement bien serrée. S'assurer que les mécanismes d'immobilisation sont sûrs avant l'utilisation du fauteuil.



Les réglages doivent être faits par des professionnels des soins de la santé. Des réglages inadéquats peuvent causer des blessures et/ou dommages à l'occupant, son accompagnateur, au fauteuil roulant ou à l'environnement.

3.1 ENSEMBLES REPOSE-JAMBES

3.1.1 AJUSTER LA LONGUEUR DES REPOSE-JAMBES

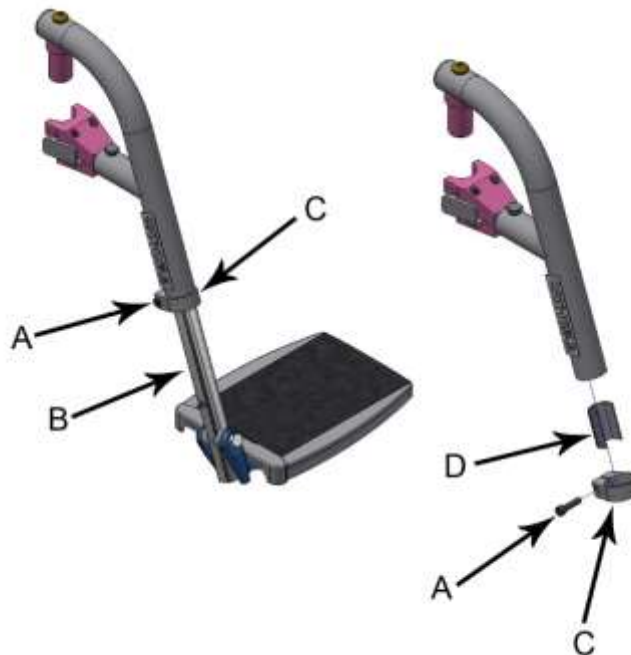

- 1 - Avec une clé Allen 5/32", dévisser la vis à six pans creux (A).
- 2 – Faire coulisser le tube (B) pour ajuster la longueur d'appui jambe désiré.
- 3 – Assurer vous que l'entretoise (D) soit bien insérée dans la potence.
- 4 – Bien repositionner la bague de serrage (C) & revisser fermement la vis (A).

3.1.2 AJUSTER L'ANGLE DES REPOSE-PIEDS RÉGLABLE EN ANGLE, SIMPLE & PLEINE LARGEUR



- 1 – Avec une clé plate 10mm desserrer les vis (A).
- 2 – Repositionner les palettes à l'angle désiré & resserrer fermement les vis (A) (140 lb/po).

3.1.3 CHANGER LA POSITION (PROFONDEUR) DU REPOSE-PIED RÉGLABLE EN ANGLE

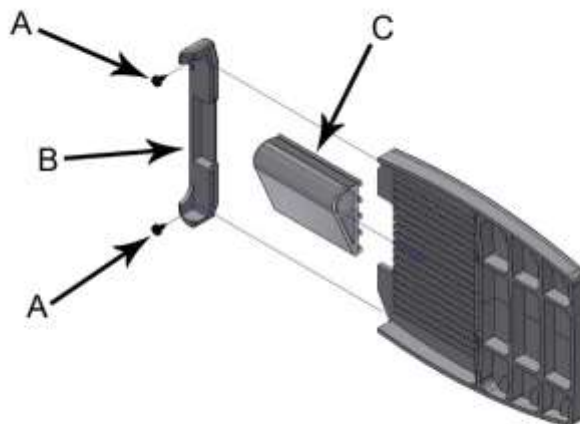

- 1 – Dévisser les 2 vis Phillips (A) & enlever l'embout (B).
- 2 – Tirer la palette pour la libérer du support de palette (C).
- 3 – Repositionner la palette à la profondeur désirée, puis replacer l'embout (B) & les vis (A).

3.1.4 ESCAMOTER ET RETIRER LES ENSEMBLES REPOSE-JAMBES



ESCAMOTER

- 1 – Rabattre les palettes (B).
- 2 – Appuyer sur le déclencheur (A) et pivoter la potence (C) vers l'extérieur ou l'intérieur du fauteuil.

RETIRER

- 1 – Escamoter le repose-jambe vers l'extérieur du fauteuil et soulever la potence (C) pour retirer l'ensemble repose-jambe.
- 2 – Pour remettre le repose-jambe, orienter le à 90° par rapport au siège et insérer le pivot (D) dans le socle (E). Ensuite, faite pivoter le repose-jambe vers le mécanisme de blocage (F) pour le verrouiller en place.

	<p><i>Il peut être dangereux de soulever le fauteuil en le maintenant par les ensembles repose-jambe.</i></p>
---	--

NOTE¹ : Il est préférable de rabattre le repose-pied avant d'escamoter le repose-jambe.

NOTE² : Toujours vérifier que les roues avant sont en position de marche avant.

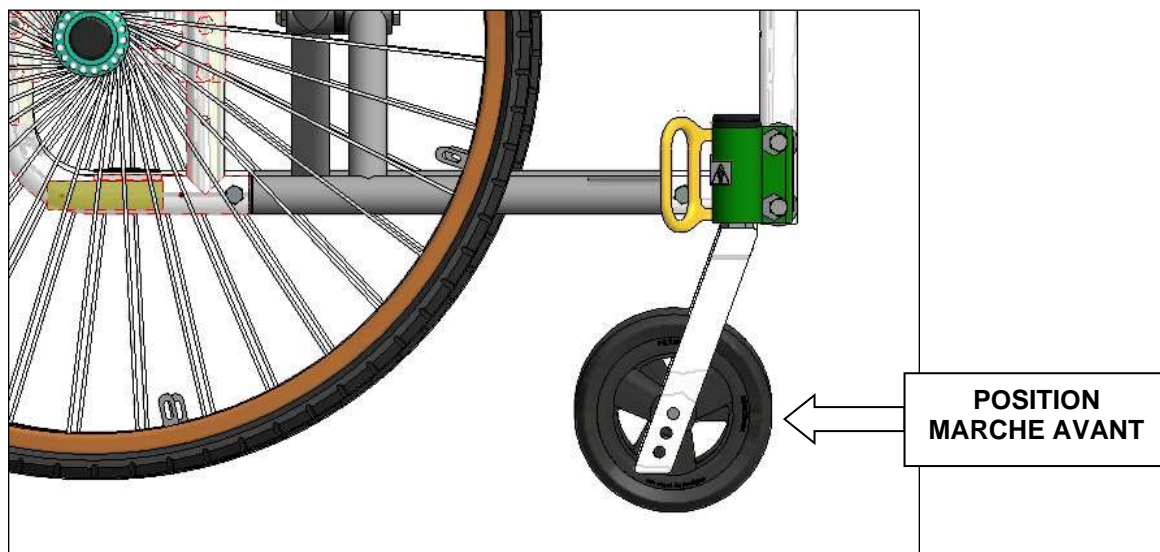

Figure 30-E : Escamotage, position des roues en marche avant.

3.1.5 PALETTE PLEINE LARGEUR EN DEUX PARTIES

Pour obtenir la palette pleine largeur, rabattre la palette munie de la tige d'ancrage (A) (voir figure 2-A et 2-B).



Figure 2-A: Palette pleine largeur

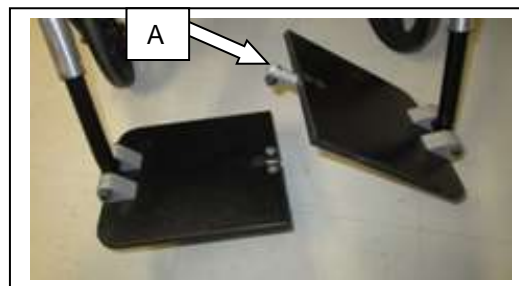

Figure 2-B: Palette pleine largeur

3.1.6 AJUSTEMENT EN PROFONDEUR DE LA COURROIE APPUIE-TALON

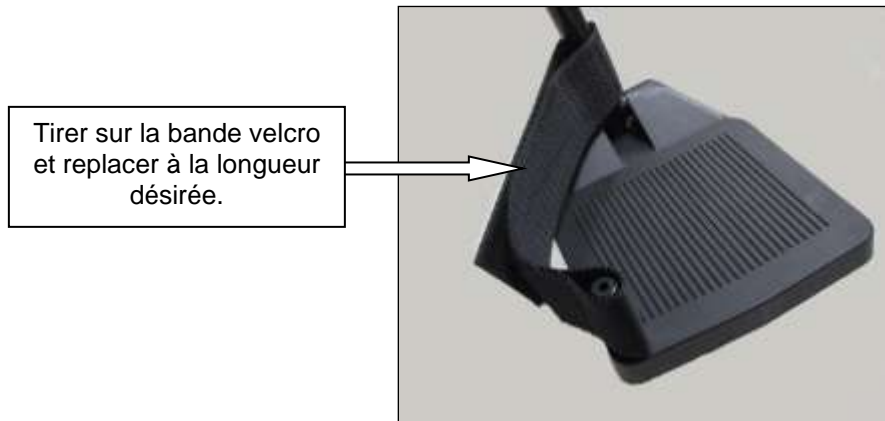
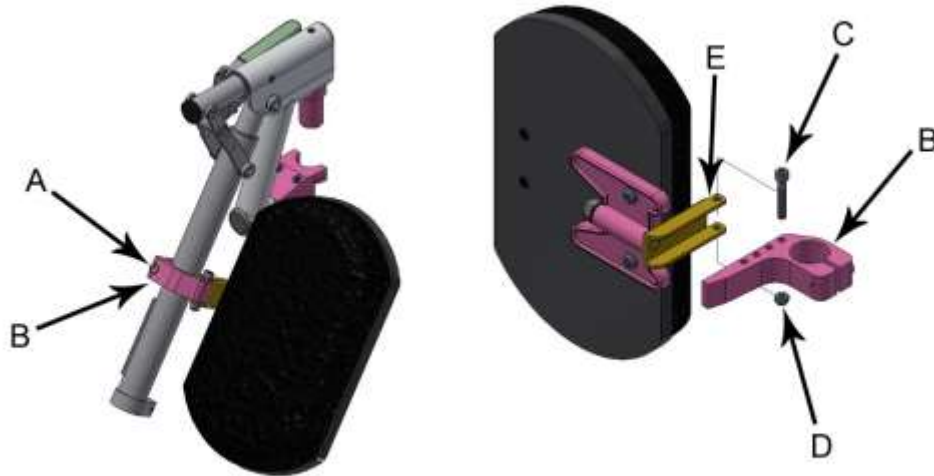

Figure 3 : Ajustement en profondeur de la courroie appuie-talon.

3.1.7 AJUSTEMENT DE L'APPUI-MOLLET REMBOURRÉ



HAUTEUR

- 1 – Avec une clé Allen 3/16" desserrer la vis à six pans creux (A).
- 2 – Placer la bride (B) à la hauteur désirée & resserrer la vis (A) fermement.

PROFONDEUR

- 1 – Avec une clé Allen 4mm & une clé plate 8mm retirer la vis (C) & l'écrou (D).
- 2 – Déplacer le support d'appuie-mollet (E) dans un des trous de la bride (B).
- 3 – Replacer & revisser la vis (C) & l'écrou (D).

3.1.8 ÉLEVER ET DESCENDRE LES REPOSE JAMBES ÉLÉVATEURS



1 – Pour élever les repose-jambes, il faut saisir le tube (A) et exercer un mouvement vers le haut, le repose-jambe se bloquera en position désirée ; ou l'utilisateur peut simplement pousser avec sa jambe sur la palette pour faire monter le repose-jambe.

2 – Pour descendre, exercer une pression vers le bas sur le déclencheur (B). Le repose-jambe descendra tout seul, ou avec une légère pression sur le tube (A).



Ne jamais mettre vos doigts dans les mécanismes quand vous procédez à l'élévation ou à la descente du repose-jambe. Pour élever ou descendre, toujours manipuler par le tube télescopique.

3.2 ACCOUDOIRS

3.2.1 AJUSTEMENT DE L'ACCOUDOIR EN « T », AMOVIBLE

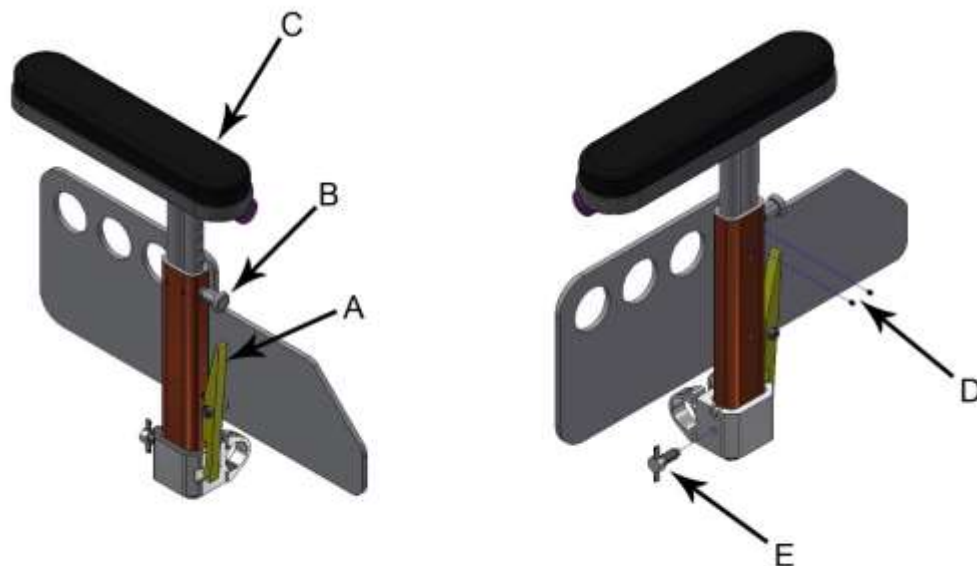

RETIRER L'ACCOUDOIR

- 1 – Vous pouvez bloquer l'amovibilité en serrant la vis (E).
- 2 – Pour retirer l'accoudoir, appuyer sur le levier (A) et retirer l'ensemble (assurez-vous que la vis (E) n'est pas serrée).

CHANGER LA HAUTEUR

- 1 – Vous pouvez bloquer l'ajustement en hauteur en serrant les vis (D) avec une clé Allen 1/16".
- 2 – Pour ajuster la hauteur de l'accoudoir tirer sur le plongeur (B) et ajuster le support de garniture (C) à la hauteur désirée puis relâcher le plongeur (assurez-vous que les vis (D) ne sont pas serrées).

3.2.2 AJUSTEMENT DE L'ACCOUDOIR EN « U », AMOVIBLE & RABATTABLE

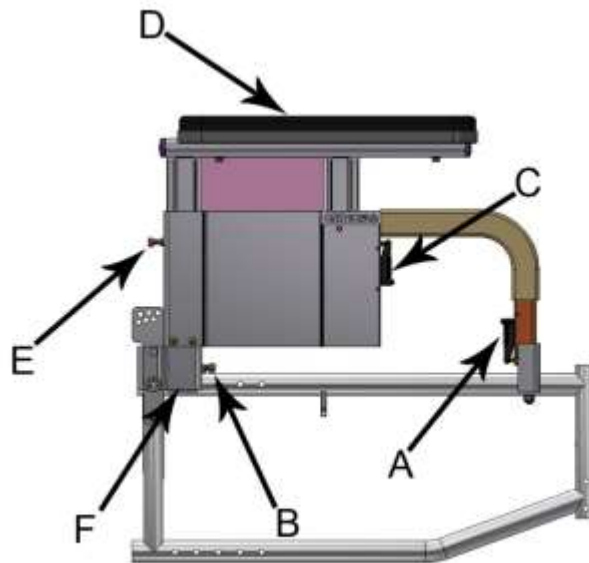

RABATTRE & RETIRER L'ACCOUDOIR

- 1 – Pour rabattre l'accoudoir, appuyer sur le déclencheur (A) et faire pivoter l'ensemble vers l'arrière du fauteuil.
- 2 - Vous pouvez bloquer l'amovibilité à l'aide de la vis & du contre écrou (B). Avec une clé Allen 4mm serrée la vis puis bloqué avec le contre écrou à l'aide d'une clé plate 8mm.
- 3 – Pour retirer l'accoudoir, rabattre l'accoudoir comme à l'étape 1 puis retirer l'ensemble du socle (F) (assurez-vous que la vis & le contre écrou (B) ne sont pas serrés).

CHANGER LA HAUTEUR

- 1 – Vous pouvez bloquer l'ajustement en hauteur à l'aide de la vis & du contre écrou (E). Avec une clé Allen 4mm serrée la vis puis bloqué avec le contre écrou à l'aide d'une clé plate 8mm.
- 2 – Pour ajuster la hauteur de l'accoudoir, appuyer sur le déclencheur (C) et ajuster le support de garniture (D) à la hauteur désirée puis relâcher le déclencheur (assurez-vous que la vis & le contre écrou (E) ne sont pas serrés).

3.2.3 AJUSTEMENT DE L'ACCOUDOIR EN « L », AMOVIBLE & PIVOTANT

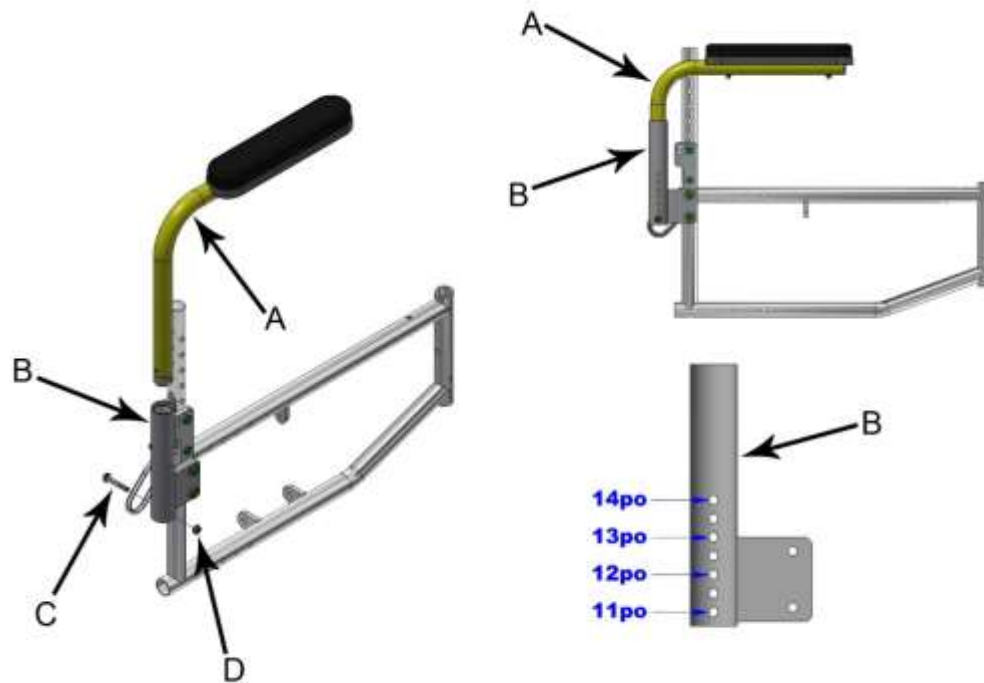

PIVOTER & RETIRER L'ACCOUDOIR

- 1 – Pour pivoter l'accoudoir, tirer l'accoudoir (A) vers le haut, juste assez pour le libérer de la vis (C) et pivoter le vers l'extérieur du fauteuil.
- 2 – Pour retirer l'accoudoir, seulement tirer sur l'accoudoir (A) jusqu'à ce qu'il soit sorti du socle (B).

CHANGER LA HAUTEUR

- 1 - Pour ajuster la hauteur de l'accoudoir il faut changer la position de la vis (C). À l'aide de 2 clé plate 7/16" retirer la vis (C) et l'écrou (D) puis replacez-les dans le trou correspondant à la hauteur voulue.

3.3 DOSSIER RÉGLABLE EN ANGLE

3.3.1 AJUSTEMENT DE L'ANGLE D'INCLINAISON DU DOSSIER

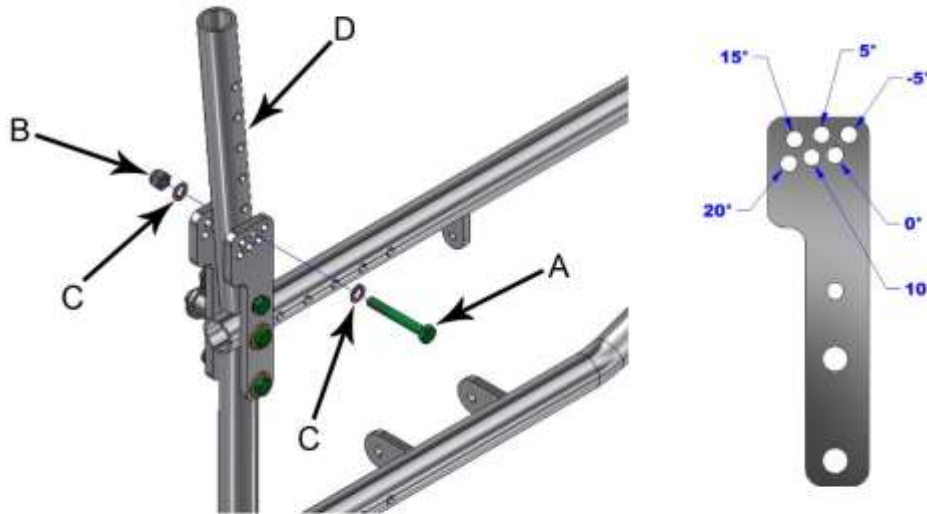

1 – À l'aide de clé plate 7/16" dévisser puis retirer la vis (A), l'écrou (B) et les rondelles (C).

2 - Ajuster le montant de dossier (D) à l'angle voulu puis remettre la quincaillerie dans le trou correspondant à l'angle choisi.



Une fois les vis (A) enlevées, le dossier peut se rabattre complètement vers l'arrière.

3.3.2 AJUSTEMENT DE LA HAUTEUR DU DOSSIER

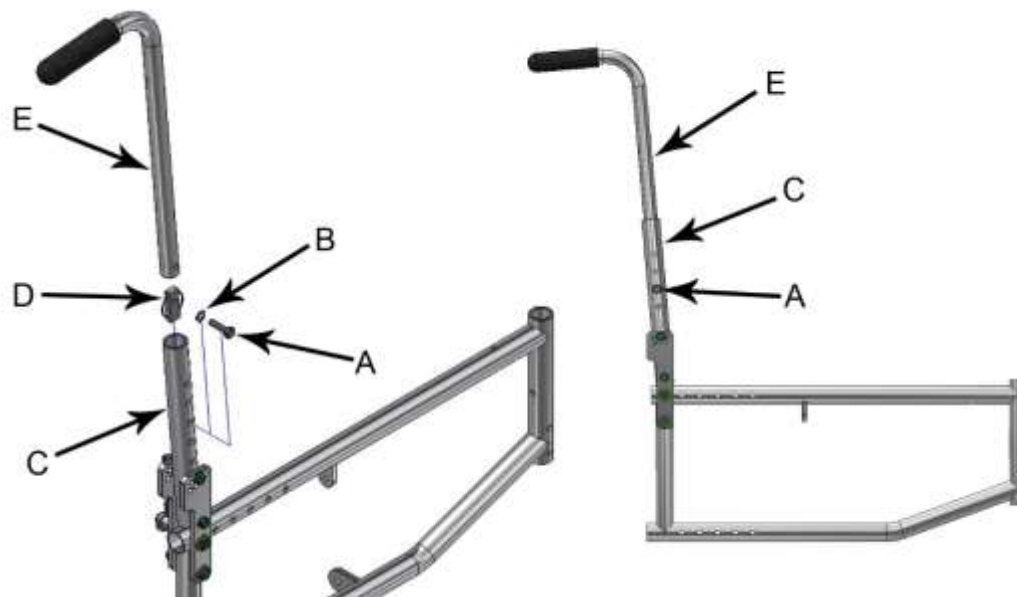

1 – Dévisser la vis (A) à l'aide d'une clé plate 7/16''.

2 – Choisir la hauteur désirée en amenant le trou fileté de l'entretoise (D) de la canne de dos (E) vis-à-vis d'un trou du montant de dossier (C) et revisser fermement la vis (A), ne pas oublier la rondelle (B).

3.4 INSTALLER LA BARRE DE TENSION DE DOSSIER

Afin de rigidifier le dossier, une barre de tension peut être assemblée. Pour ce faire :



Figure 11-A : Barre de tension de dossier avec ancrage d'appui-tête assemblé.

- 1 Couper la poignée de caoutchouc égale à l'extrémité des cannes de dos
- 2 Insérer l'entretoise de serrage (C) dans le tube des cannes de dos (voir figure 11-B)
- 3 Visser à l'aide d'une clé pour vis à six pans creux 4 mm, la vis (B) dans l'entretoise de serrage (C) et aussi la vis (A) au bout de la pièce (C) pour terminer l'assemblage
- 4 Une fois l'assemblage terminé, il devra ressembler à la figure 11-A (la poignée de caoutchouc doit recouvrir la vis (B) complètement) la barre doit se plier vers le bas.

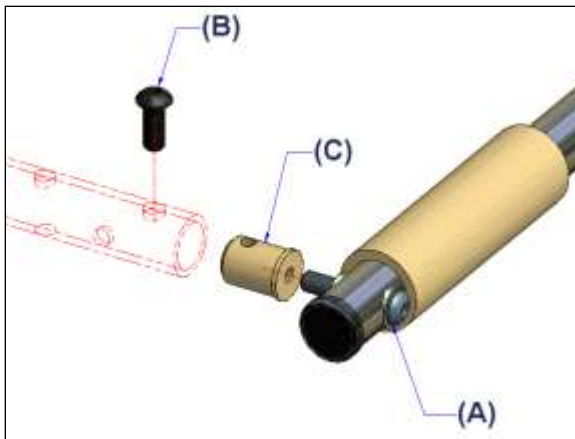
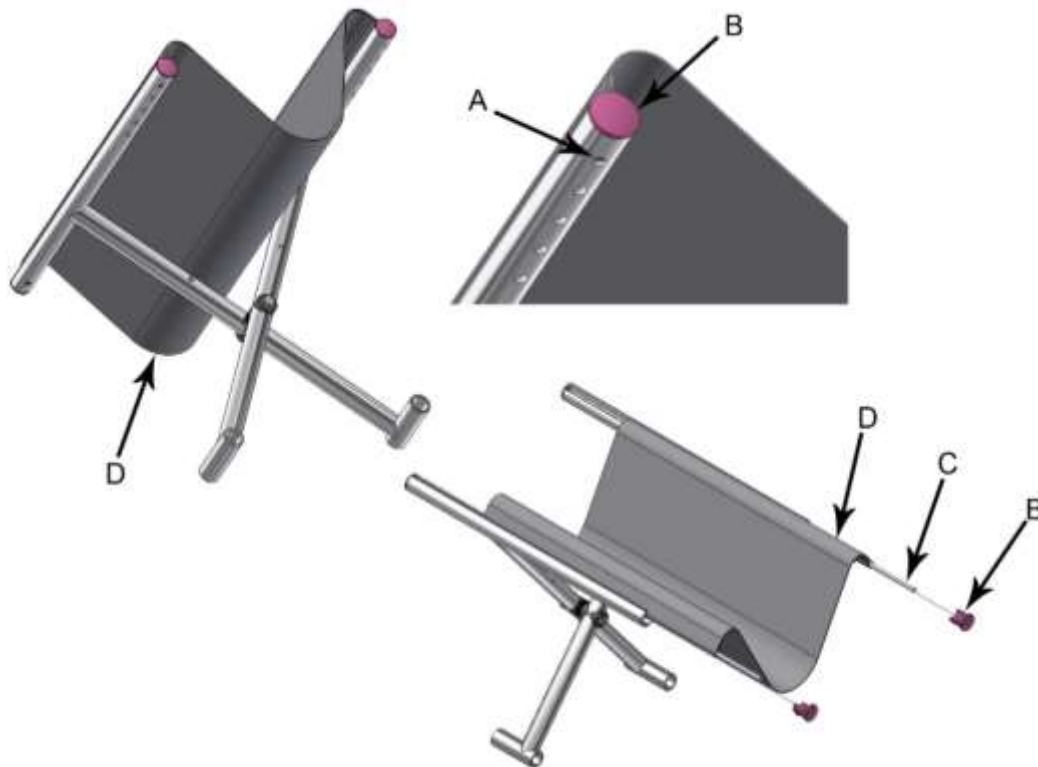

Figure 11-B : Fixation de la barre de tension au montant de dossier.

3.5 ASSISE

3.5.1 RETIRER LATOILE DE SIÈGE



- 1 – Fermer le fauteuil pour relâcher la tension sur la toile de siège (D).
- 2 – Avec un objet pointu (poinçon, tournevis cruciformes, etc.) pousser sur le loquet du bouchon (B) dans le trou (A).
- 3 – Retirer les bouchons (B) puis tirer sur la toile de siège (D), la toile & les tiges (C) coulisseront dans les croisillons.



Lorsque vous installez à nouveau la toile de siège, assurez-vous de bien enligner le loquet de retenue dans le trou de fixation.

3.5.2 AJUSTER LA TENSION DE LA TOILE DE SIÈGE

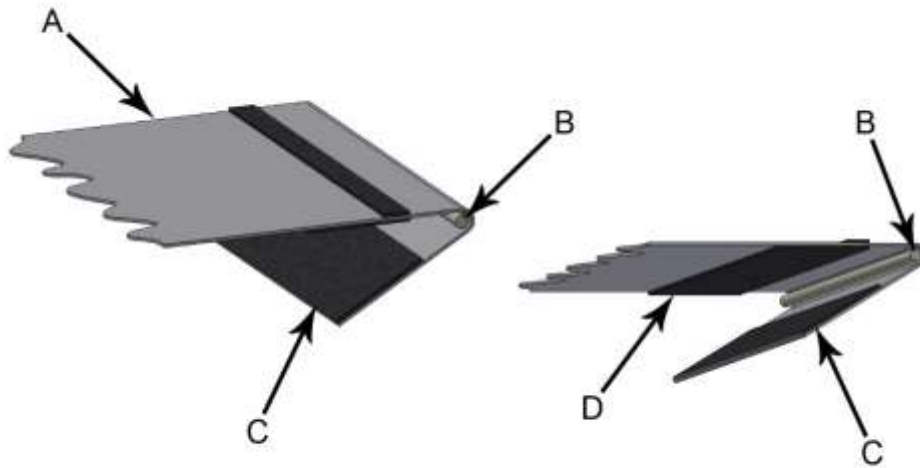

1 – Retirer la toile (A) comme au point : 4.4.1 RETIRER LA TOILE DE SIÈGE.

2 – Détacher le rabat à fermeture auto agrippante (C) puis repositionné sur la partie (D) pour ajuster la tension.

3 – Remettre la toile (A) & les tiges (B) dans les croisillons comme au point : 4.4.1 RETIRER LA TOILE DE SIÈGE.



Lorsque vous installez à nouveau la toile de siège, assurez-vous que le loquet de retenue est bien dans le trou de fixation.

3.6 HAUTEUR SOL-SIÈGE ET CENTRE DE GRAVITÉ

3.6.1 AJUSTEMENT HAUTEUR SOL SIÈGE AVANT

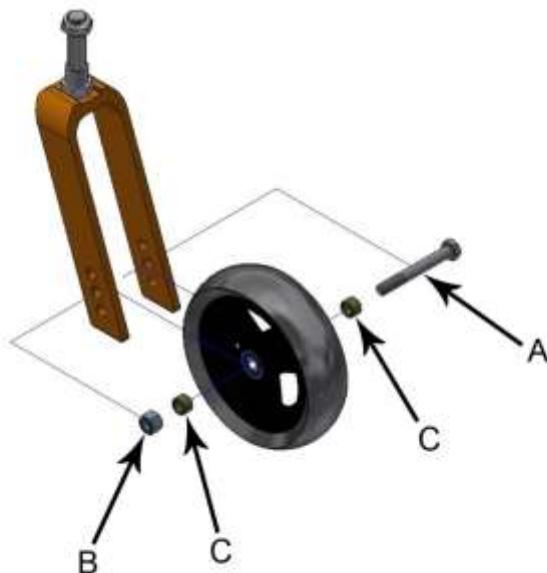

1 – À l'aide de 2 clés plates 8mm, retirer la vis (A) et l'écrou (B).

2 – Repositionner la roue et les entretoises ou rondelles (C) à une autre position.

3 – Replacer la vis (A) et l'écrou (B) dans le nouveau trou et visser en place, attention à ne pas trop serrer, la roue doit pouvoir tourner librement.

3.6.2 AJUSTEMENT HAUTEUR SOL SIÈGE ARRIÈRE

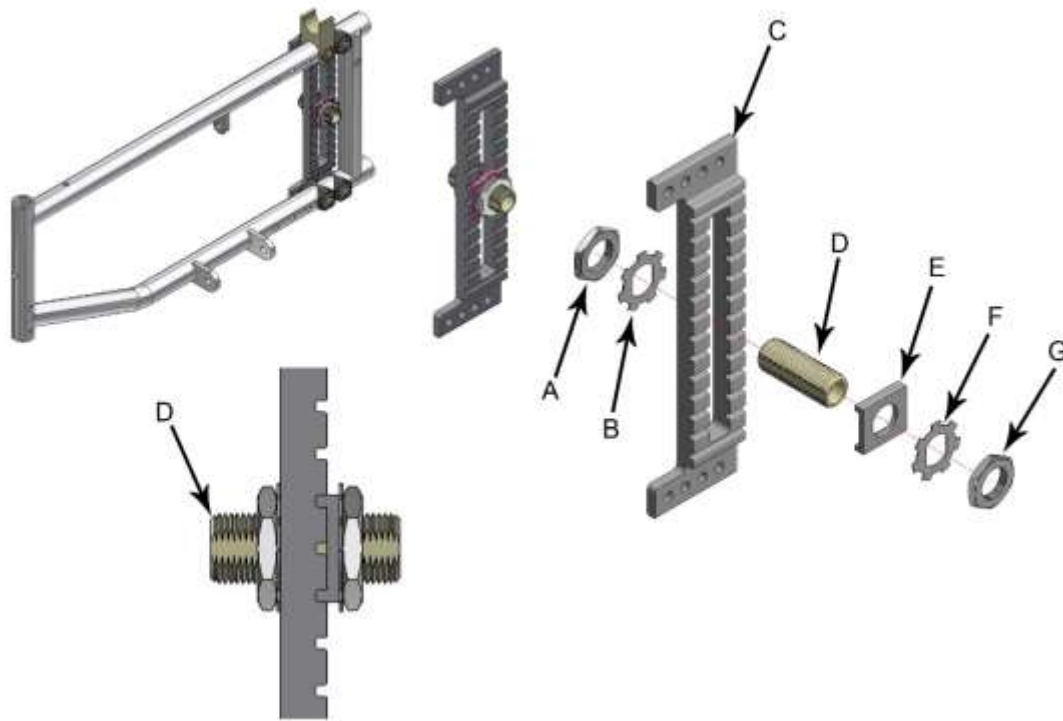

1 – Déplier le cran d'arrêt de la rondelle de blocage (F), puis à l'aide d'une clé plate 1 1/8", desserrer et retirer l'écrou (G) et la rondelle (F).

2 – Retirer le reste de l'ensemble d'entretoise de réglage (A) (B) (D).

3 – Déplacer le curseur d'ajustement (E) à la position voulue puis remettre en place les pièces retirées au point 2.

4 – Replacer la rondelle de blocage (F) et revisser l'écrou (G) avec une clé dynamométrique 1 1/8" à 30 lb-pi. À l'aide d'une pince, replier le cran d'arrêt de la rondelle de blocage (F) sur l'écrou (G).

5 – Faire le même ajustement des 2 côtés du fauteuil.



Une fois l'ajustement complété, il faut impérativement ajuster les freins de blocage de même que les antibasculants

3.6.3 CHANGEMENT DU CENTRE DE GRAVITÉ

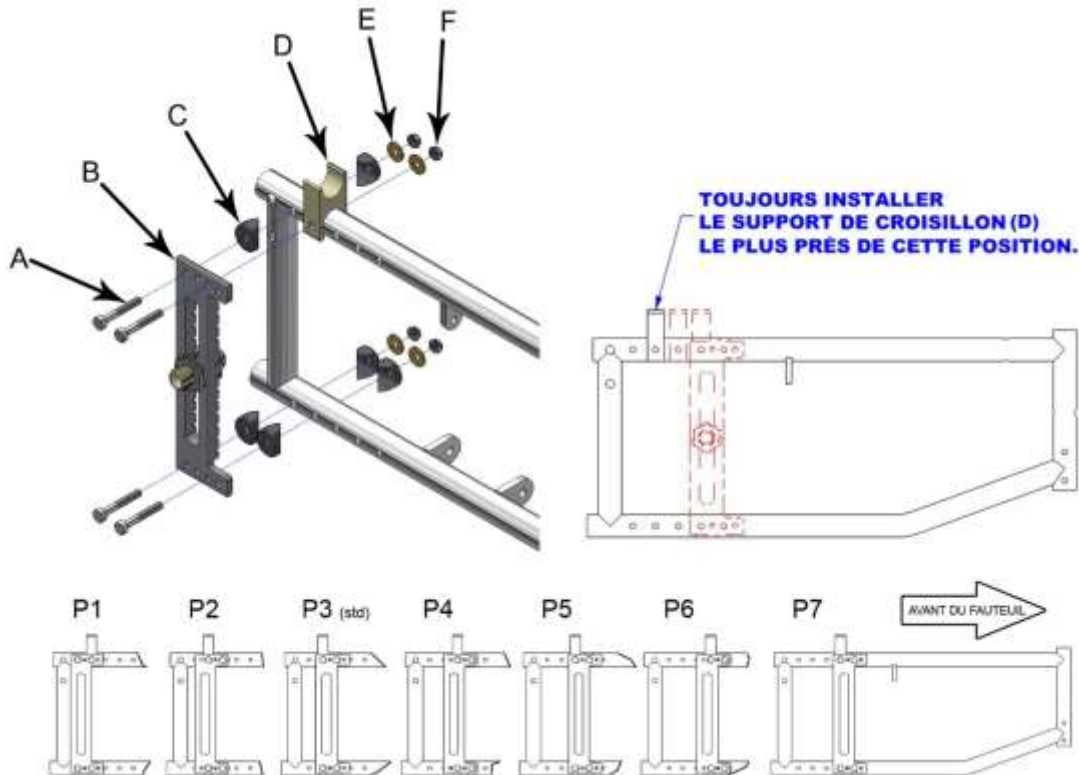

- 1 – Retirer les roues arrière du fauteuil (voir section roue arrière).
- 2 – Avec 2 clés plates 7/16" dévisser les 4 vis (A) et 4 écrous (F).
- 3 – Repositionner la plaque multipositions (B) à la position voulue avec la quincaillerie (A) (C) (E) (F) en déplaçant aussi le support de croisillon (D) comme indiqué à la figure ci-dessus.
- 4 – Resserrer fermement les 4 vis (A) et 4 écrous (F).
- 5 – Répéter cette procédure pour l'autre côté.
- 6 – S'assurer que les 2 plaques (B) sont positionnées à la même position (P1, P2, P3, etc.) de chaque côté du fauteuil, puis remettre les roues arrière sur le fauteuil.



Plus la position de la roue est située vers l'arrière du fauteuil, plus celui-ci est stable. Le choix de ces positions relève de la responsabilité des prescripteurs ou des intervenants cliniques.



Une fois l'ajustement complété, il faut impérativement ajuster les freins de blocage de même que les antibasculants

3.7 ROUES MOTRICES

3.7.1 FIXATION DES ROUES MOTRICES

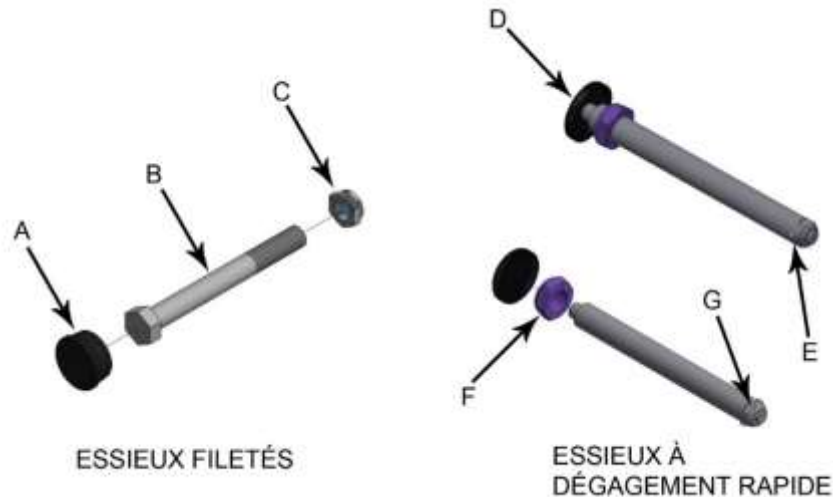

ESSIEUX FILETÉS

- 1 – Pour enlever la roue, retirer le bouchon (A) du moyeu de roue, dévisser la vis (B) à l'aide d'une clé à cliquet 3/4" et l'écrou (C) à l'aide d'une clé plate 3/4".
- 2 – Pour remonter la roue, revisser la vis (B) et l'écrou (C). Ne pas trop serrer l'ensemble, sinon la roue aura de la difficulté à tourner, puis remettre le bouchon dans le moyeu de roue.

ESSIEUX À DÉGAGEMENT RAPIDE

- 1 – Pour enlever la roue, maintenir le bouton (D) appuyé et tirer la roue vers vous en la prenant par le centre.
- 2 – Pour remonter la roue, procéder de la même façon et assurez-vous que l'essieu est bien verrouillé dans son logement par les goupilles de blocage (E).

NOTE : Si l'essieu à dégage rapide ne se verrouille pas, il se peut que celui-ci nécessite un ajustement. Pour ce faire :

- 1 – Retirer l'essieu à dégage rapide.
- 2 – À l'aide d'une clé plate 7/16", maintenir l'extrémité de l'essieu(G) et à l'aide d'une clé plate 3/4", visser ou dévisser légèrement l'écrou (F).
- 3 – Remonter l'essieu dans la roue et faire un essai (il est préférable de toujours avoir un petit jeu latéral, une fois l'essieu verrouillé $\pm 1/64$ ".



Une fois l'ajustement complété, il faut impérativement ajuster les freins de blocage de même que les antibasculants.

3.7.2 AJUSTEMENT DES ROUES EN LARGEUR

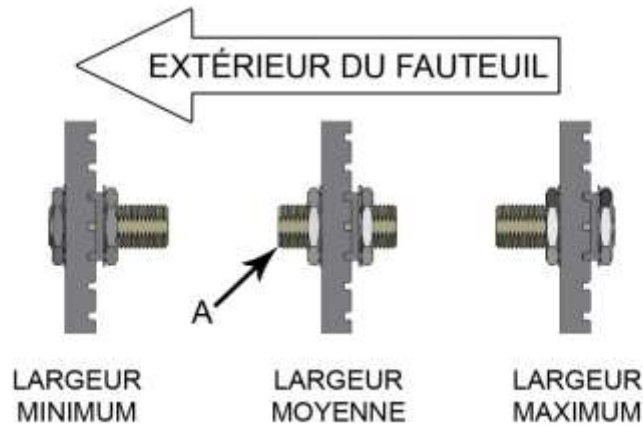

1 - Retirer l'ensemble d'entretoise de réglage comme au point : 4.5.2 AJUSTEMENT HAUTEUR SOL SIÈGE ARRIÈRE.

2 – Remettre en place l'ensemble d'entretoise de réglage comme au point : 4.5.2 AJUSTEMENT HAUTEUR SOL SIÈGE ARRIÈRE, mais lors de l'assemblage, visser ou dévissé l'entretoise (A) pour rapprocher ou éloigner du fauteuil les roues.

3.7.3 PRESSION DES PNEUS À CHAMBRE À AIR

Afin de vous garantir une performance optimum de mobilité de votre fauteuil, la pression des pneus doit être vérifiée toutes les semaines.

NOTE : Assurez-vous que l'appareil de gonflage ne risquera pas d'endommager le pneu, si une pression supérieure à la recommandation inscrite sur le pneu est possible.

Pneu 20 po pression standard	65 psi
Pneu 20 po haute pression	110 psi
Pneu 22 po pression standard	65 psi
Pneu 22 po haute pression	110 psi
Pneu 24 po pression standard	75 psi
Pneu 24 haute pression	110 psi

3.8 BRIDE DE FOURCHE

3.8.1 ALIGNEMENT PERPENDICULAIRE DES FOURCHES

Afin que le fauteuil garde une trajectoire linéaire et soit facile à faire pivoter, il est important de garder un angle de 90° entre le sol et l'axe de la tige de fourche. Pour effectuer cet ajustement, procéder tel qu'expliqué ci-dessous.

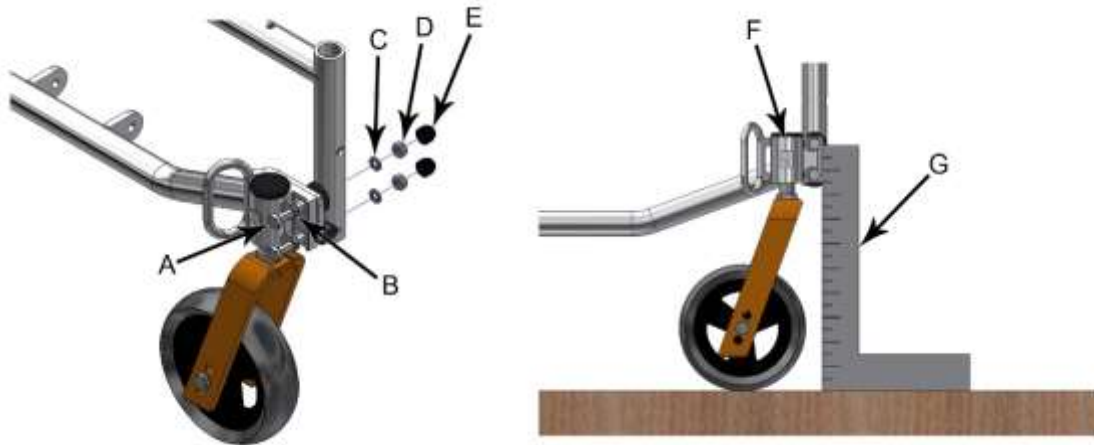

- 1 - Retirer les bouchons de protection (E).
- 2 - À l'aide de 2 clés plates 7/16", desserrer les vis (A) et les écrous (D) suffisamment pour pouvoir être capable de dégager les entretoises hexagonales (B) de l'extrusion de bride de fourche (F).
- 3 - À l'aide d'une équerre (G), trouver la bonne configuration des entretoises hexagonales (B). Pour ce faire tourner les 2 entretoises hexagonales (B) jusqu'à ce que la bride (F) soit perpendiculaire au sol.
- 4 - Resserer les vis (A) et les écrous (D) fermement, puis replacer les bouchons de protection (E).

3.9 FREIN D'IMMOBILISATION

3.9.1 AJUSTER LA POSITION DU FREIN

Selon le niveau d'usure des pneumatiques ou chaque fois que la position des roues arrière a été changée, un ajustement du frein est nécessaire. Avant d'ajuster les freins, s'assurer que la pression des pneus est adéquate.



1 – Dévisser légèrement la vis de bride de frein (A) avec une clé plate 13 mm (pour frein par poussée ou frein par traction) ou une clé Allen 6 mm (pour frein unilatéral), jusqu'à ce que la tige de frein (C) puisse pivoter légèrement et que la bride (B) puisse coulisser sur le tube de châssis.

2 – Avancer ou reculer la tige de frein (C) et la bride (B) sur le tube du châssis, jusqu'à ce que l'équerre de frein (D) soit à une distance entre $\frac{1}{4}$ et $\frac{1}{2}$ po du pneu, **lorsque le frein est en position ouvert.** S'assurer aussi que l'équerre de frein (D) est perpendiculaire au pneu.

3 – Une fois la bonne distance atteinte, revisser la vis de bride de frein (A) fermement.

L'efficacité du frein est optimum, lorsqu'une distance entre $\frac{1}{4}$ de po et $\frac{1}{2}$ po est ajustée entre le pneu et l'équerre de blocage, lorsque le frein est ouvert.

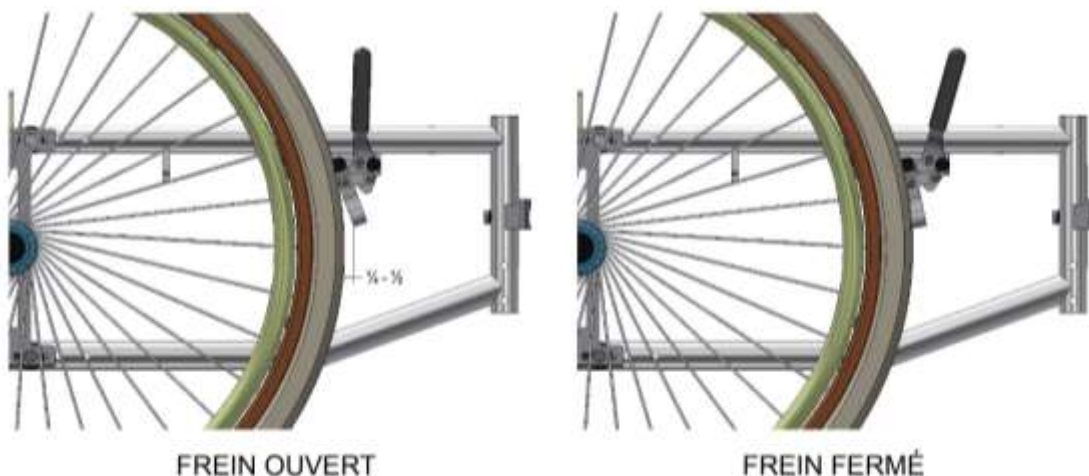

Il est possible d'avoir un frein standard par poussée, par traction ou à actionnement unilatéral mais certaines configurations spécifiques du fauteuil nécessitent des freins par traction.

Pour activer le frein par poussée, il faut pousser le levier du frein vers l'avant.

Pour activer le frein par traction, il faut tirer le levier du frein vers l'arrière.

Pour activer le frein à actionnement unilatéral, il faut pousser le levier soit à gauche ou à droite du fauteuil.

Le principe d'ajustement de la position du frein décrit reste le même pour l'un ou l'autre de ces freins.

3.9.2 CHANGER OU INSTALLER UNE RALLONGE DE LEVIER DE FREIN

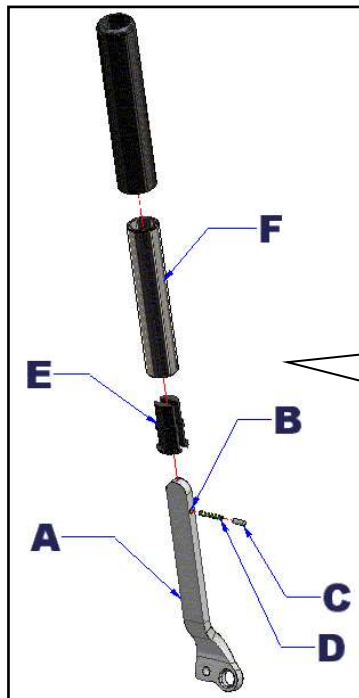

1. Installer les guides d'extension (E) de chaque côté du levier de frein (A);
2. Placer le ressort (D) fourni avec la rallonge (F) dans le trou (B);
3. Insérer la goupille (C) dans le trou (B) en comprimant le ressort (D);
4. Tout en retenant la goupille (C) à l'intérieur du trou (B), faire glisser la rallonge (F) afin qu'elle recouvre le tout. **Attention:** Cet assemblage peut être difficile à effectuer les premières fois, prendre garde de ne pas perdre la goupille (C).

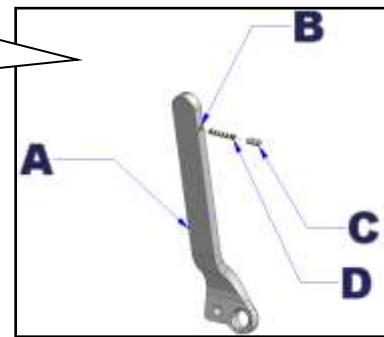

Figure 19 : Installation d'une rallonge télescopique.

3.9.3 CHANGER L'ANGLE DU LEVIER DE FREIN (Frein actionné par poussée seulement)

NOTE: L'angle du levier de frein peut être ajusté.

Pour ce faire :

Dévisser la vis (**B**), à l'aide d'une *clé pour vis à six pans creux 1/8"* et effectuer une rotation du levier jusqu'à la position désirée (voir figure 20);
Replacer la vis (**B**) et serrer fermement. Ne pas oublier de remettre la rondelle de blocage.

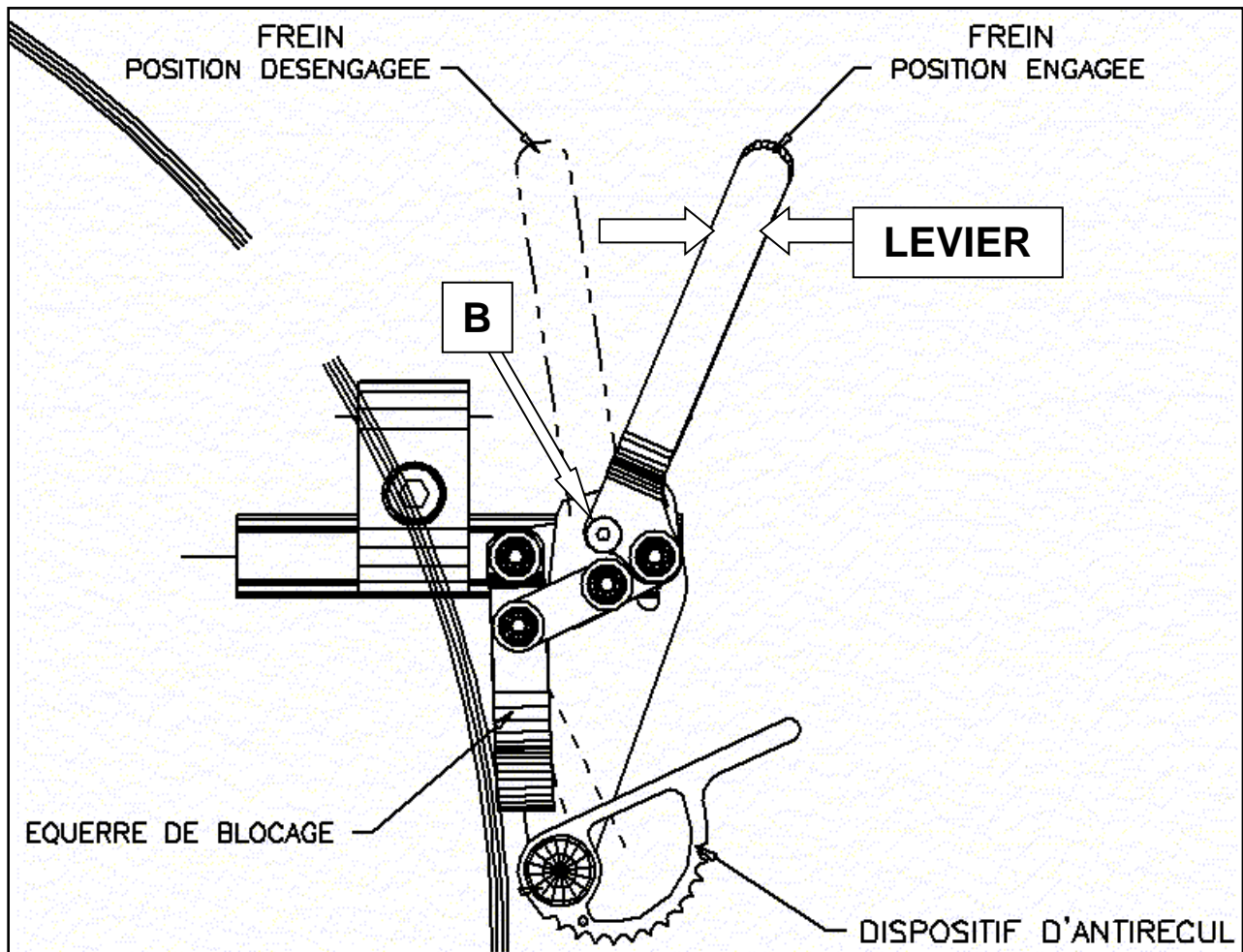

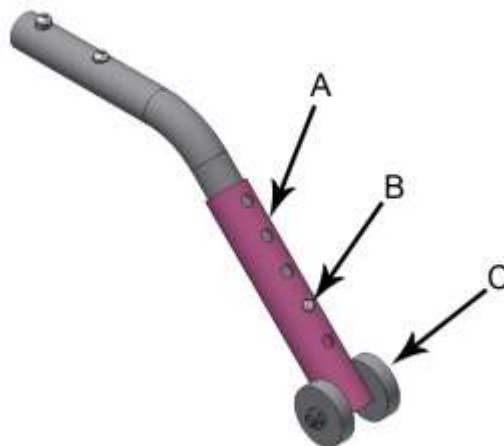

Figure 20 : Changer l'angle du levier de frein.

3.10 ANTIBASCULANTS

	<p><i>Un dégagement de 1 ¾ pouce maximum entre le bas des roulettes des antibasculants et le sol doit être maintenu en tout temps.</i></p>
	<p><i>Si la hauteur sol-siège ou la dimension des roues arrière a été modifiée, les antibasculants doivent être ajustés afin de maintenir le dégagement de 1 ¾ pouce entre le bas des roulettes et le sol.</i></p>

3.10.1 AJUSTER LA POSITION EN HAUTEUR DU DISPOSITIF ANTI-BASCULEMENT



- 1 – Enfoncer le bouton à ressort (B) et faire glisser vers haut ou vers le bas le tube (A).
- 2 – Trouver la position qui permettra d'atteindre un dégagement de 1 ¾" entre les roulettes d'antibasculant (C) et le sol.

	<p><i>Les antibasculants doivent être bien engagés et les boutons à ressort doivent ressortir des trous d'ajustement.</i></p>
---	---

3.11 MANIPULATION DU FAUTEUIL

3.11.1 POUR OUVRIR LE FAUTEUIL

Se placer sur le côté du fauteuil. Avec les deux mains, appuyer sur les deux longerons de siège tel que montré à la figure 24 et pousser jusqu'à ce que ceux-ci reposent dans les supports (A) prévus à cet effet; ou avec une main, appuyer alternativement sur les longerons de siège.



Figure 24 : Ouvrir le fauteuil.

Si votre fauteuil est muni d'une barre de tension de dossier, Tirer les deux (2) barres de tension vers le haut jusqu'à ce qu'un déclic se fasse entendre.

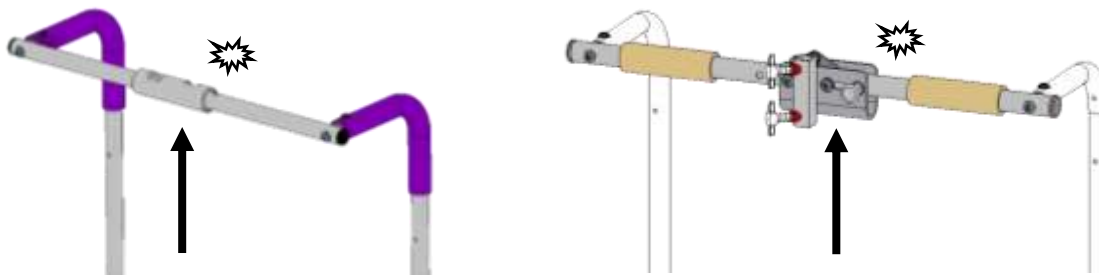

	<p><i>Avant de s'asseoir dans le fauteuil, prendre le temps de vérifier que celui-ci est complètement déplié, et appliquer les freins.</i></p>
---	--

	<p><i>Lors de l'ouverture du fauteuil, s'assurer de ne pas mettre les doigts entre le longeron de siège et le châssis.</i></p>
---	--

3.11.2 POUR FERMER LE FAUTEUIL

1. Relever les repose-pieds, en prenant soin de ramener préalablement les courroies appuie-talons vers l'avant s'il y a lieu ;
2. Enlever le coussin de siège ;
3. Escamoter les appuie-mollets, s'il y a lieu ;
4. Plier la barre de dossier, s'il y a lieu ;
 - a. Sans ancrage d'appuie-tête, appuyer le bouton, dégager le tube et pousser vers le bas

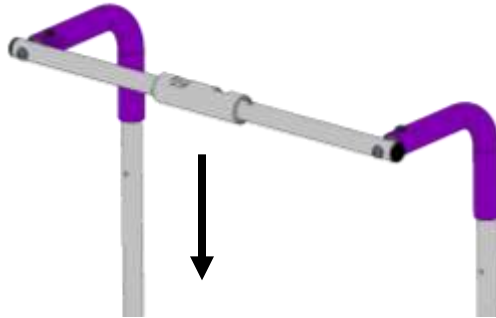

- b. Avec ancrage d'appuie-tête, tirer le déclencheur et pousser vers le bas

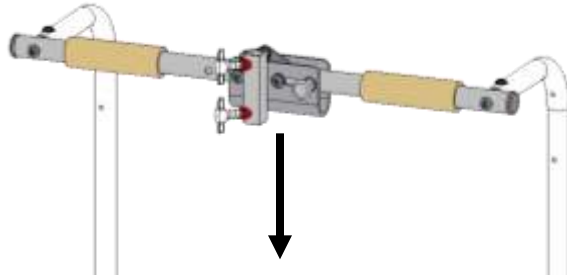

5. Saisir la poignée conçue à cet effet sur la toile de siège et tirer vers le haut jusqu'à fermeture complète du fauteuil (voir figure 25).



Figure 25 : Fermer le fauteuil.

3.11.3 APPUIE-TÊTE AVEC SUPPORT RÉGLABLE EN HAUTEUR ET EN PROFONDEUR

Tourner la poignée (A) pour ajuster la profondeur de l'appuie-tête et sur les deux poignées (B) pour ajuster la hauteur (voir; figure 26-A).

Lorsque la position de la hauteur de l'appuie-tête a été choisi, ajuster la bague de retenu (C) sur l'ancrage d'appuie-tête (D) pour un meilleur maintien mais également pour indiquer la position lors d'une remise en place de l'appuie-tête.

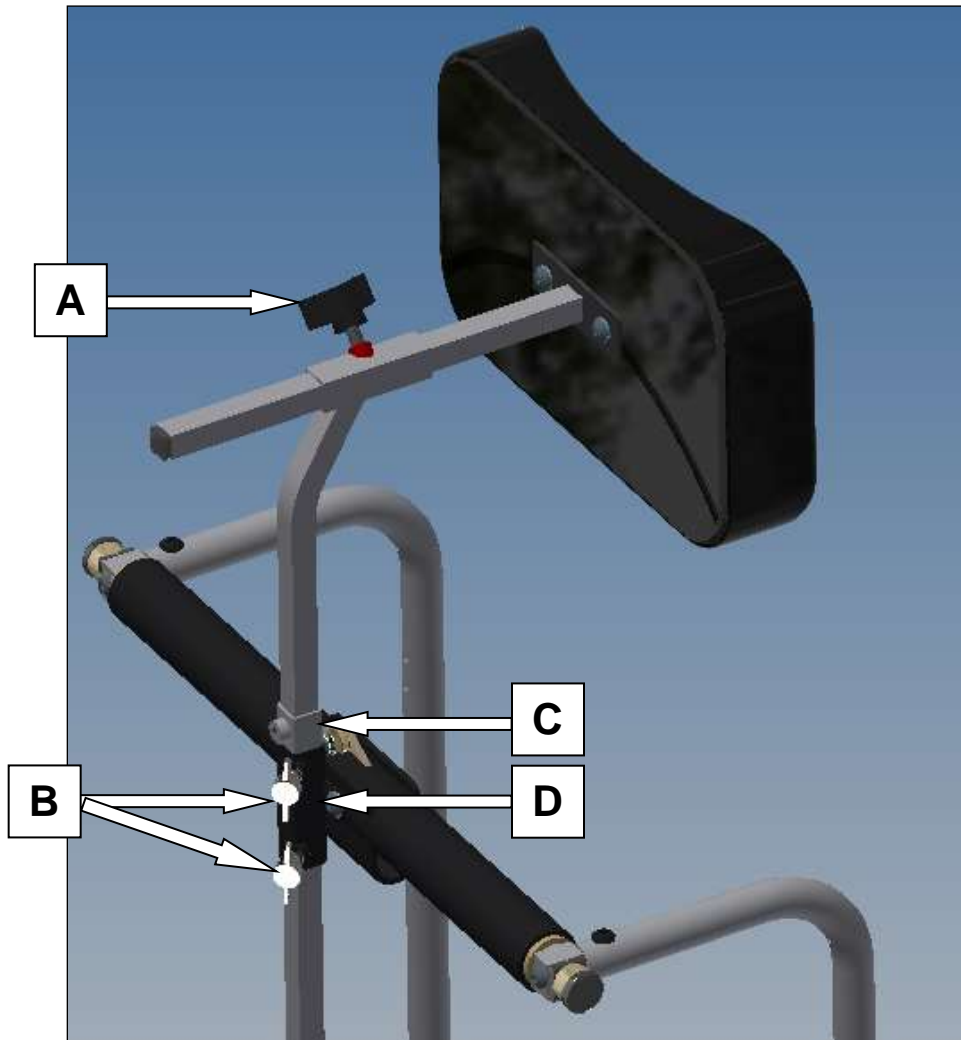

Figure 26-A : Appuie-tête avec support réglable en hauteur et en profondeur

3.12 DOSSIER TENSION RÉGLABLE

Le dossier à tension réglable est composé d'une série de sangles Velcro (A) permettant d'ajuster le niveau de tension. Pour ajuster le dossier, il suffit d'ouvrir les rabats de tissu (B), d'ajuster les sangles à la tension désirée et de refermer les rabats en prenant soin de bien les serrer. Les sangles centrales peuvent aussi être ajustées en hauteur en déplaçant les petites enveloppes de velcro (C) (voir figures 32-A et B).

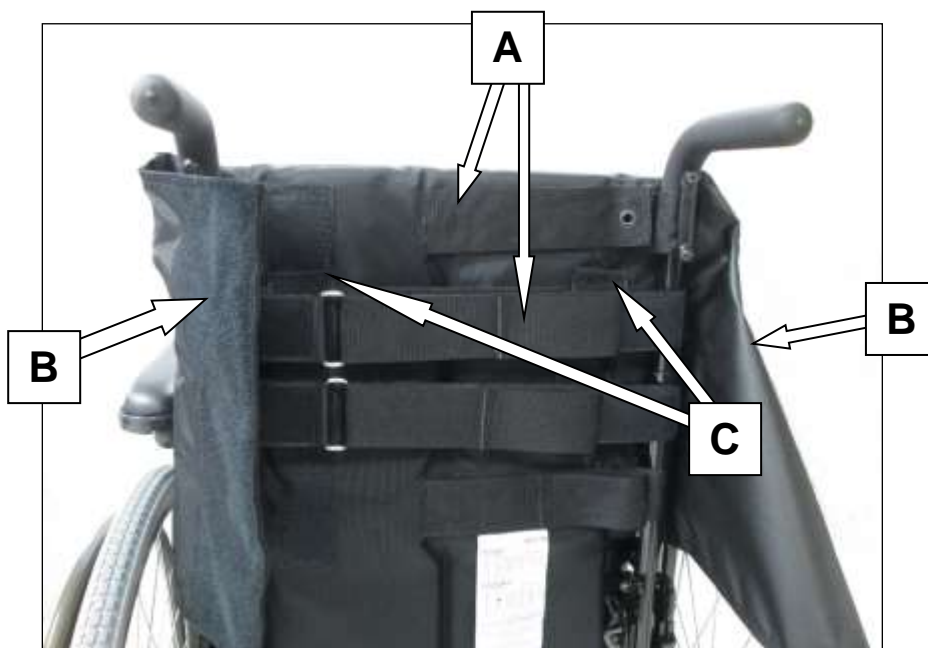

Figure 32-A : Dossier tension réglable ouvert.

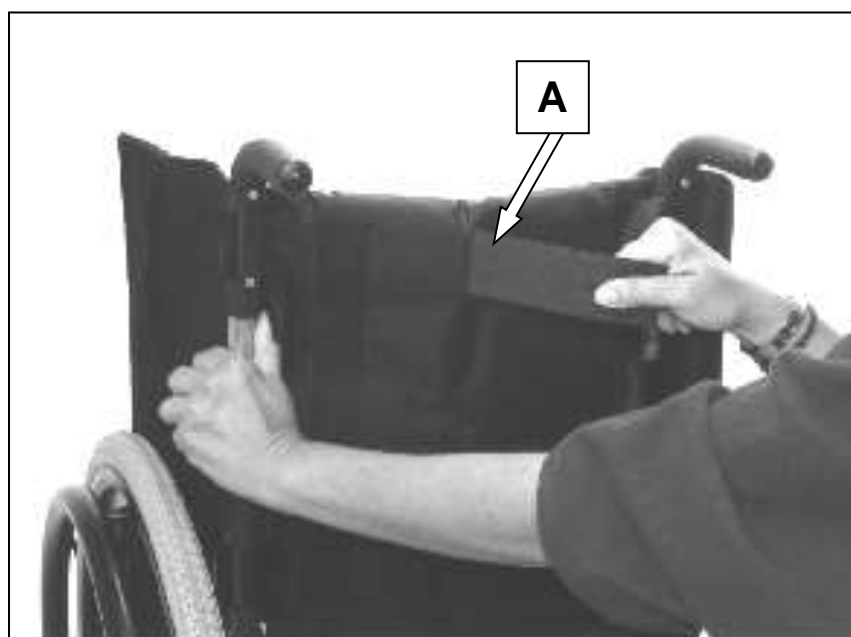

Figure 32-B : Ajustement dossier tension réglable.

Suite à l'ajustement des courroies, il est important de stabiliser le rabat inférieur du dossier souple.

Pour ce faire :

À l'aide de deux attaches autobloquantes en plastique (tirap), fixer le rabat inférieur du dossier en partant des œillets inférieurs jusqu'à la portion antérieure du châssis arrière du fauteuil roulant manuel. Cet ajustement assurera de la stabilité à la zone sacro-iliaque de l'utilisateur tout en conservant la profondeur de votre assise.

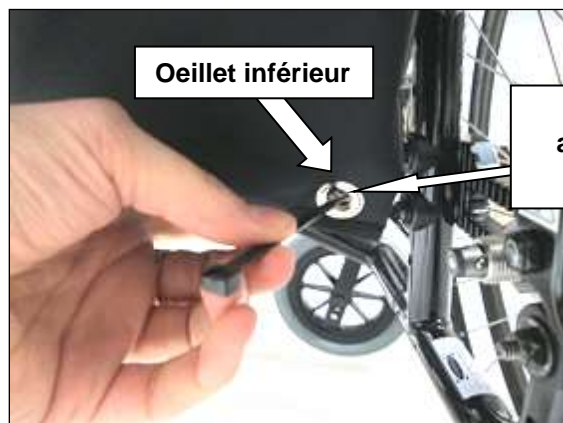

Figure 32-C : rabat inférieur de dossier.



Figure 32-D : rabat inférieur de dossier.

3.13 FREINS D'IMMOBILISATION

3.13.1 ENGAGER – DÉSENGAGER UN FREIN PAR POUSSÉE

NOTE : Inverser le sens des actions du levier pour le frein de type par TRACTION.

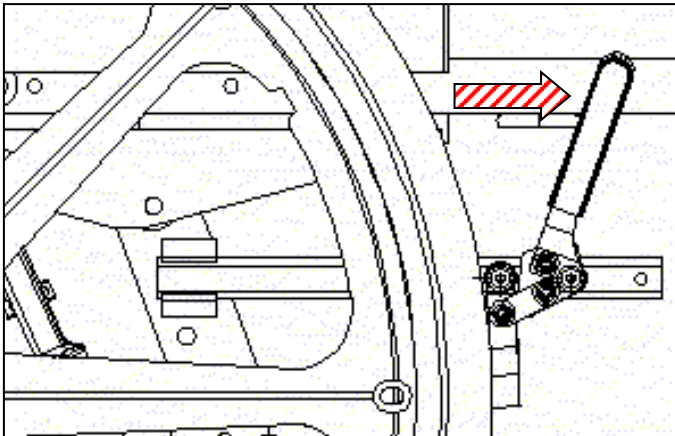

Figure 34-A : Frein par poussée ENGAGÉ.

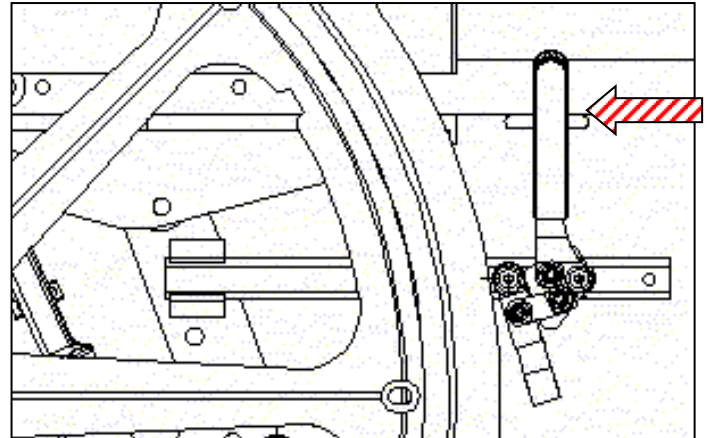

Figure 34-B : Frein par poussée DÉSENGAGÉ.

- Pour engager le frein, exercer une pression vers l'avant sur le levier (voir figure 34-A);
- Pour désengager le frein, tirer le levier de frein vers vous (voir figure 34-B).

NOTE : Si la pression des pneus est inadéquate, l'efficacité du frein est nulle.

3.13.2 POIGNÉES TÉLESCOPIQUES

Afin de faciliter l'accessibilité, le frein peut être muni d'une rallonge télescopique.

- Pour la mettre en service, tirer sur l'embout (voir figure 35-A);
- Pour la remettre en place, appuyer sur l'embout (voir figure 35-B).

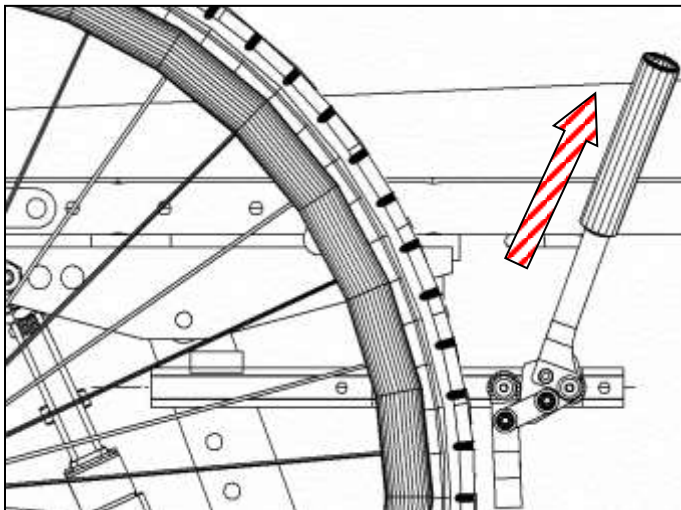

Figure 35-A : Poignée actionnée.

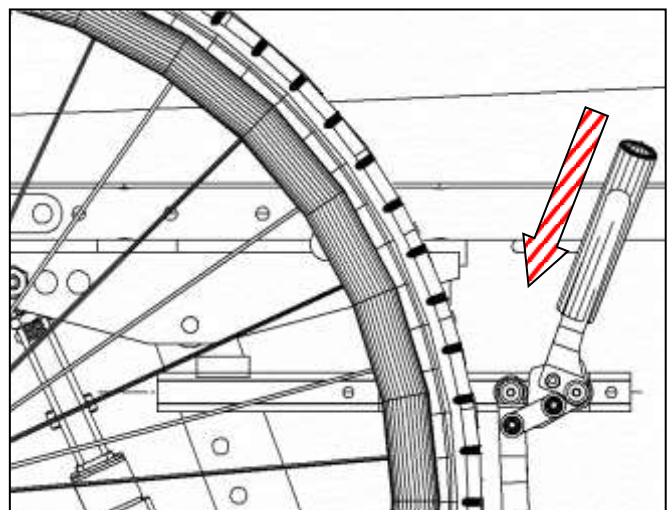

Figure 35-B : Poignée rétractée.

3.13.3 ENGAGER – DÉSENGAGER L'ANTI-RECU

Afin de pouvoir gravir des pentes, votre fauteuil peut être muni d'un mécanisme anti-recul qui immobilisera celui-ci dans le sens de la marche arrière seulement.

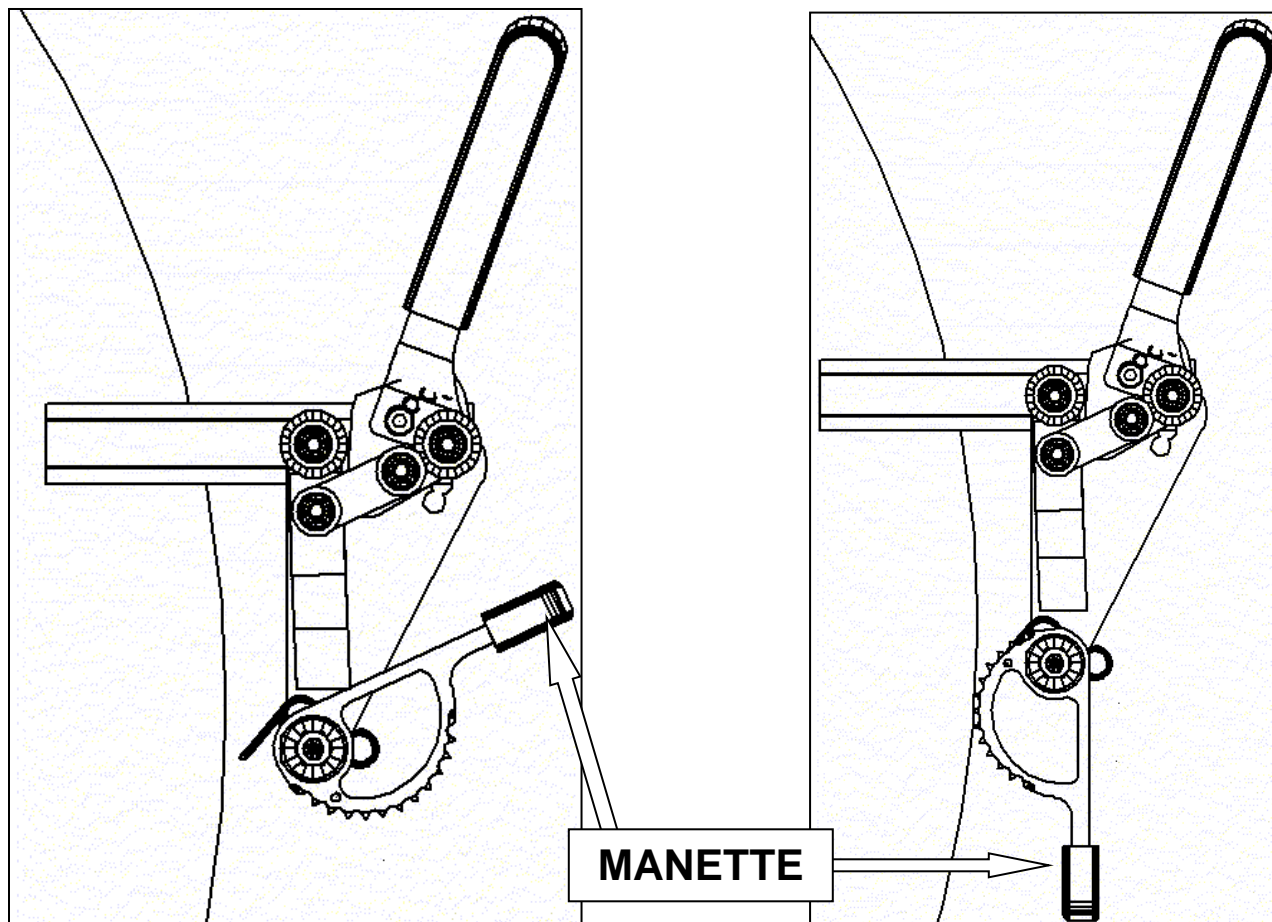

Figure 36-A : Anti-recul DÉSENGAGÉ.

Figure 36-B : Anti-recul ENGAGÉ.

1. Pour mettre l'anti-recul en fonction, abaisser la manette vers le sol, le fauteuil ne peut plus reculer (voir figure 36-B);
2. Pour désengager l'anti-recul, remonter la manette vers le haut, le fauteuil peut maintenant reculer (voir figure 36-A).



Lors de la propulsion, tenez vos doigts éloignés de ce mécanisme.

3.14 DISPOSITIF ANTI-BASCULEMENT

3.14.1 ENLEVER OU ESCAMOTER

- Afin de faciliter le transport de votre fauteuil, les antibasculants peuvent être enlevés. Pour ce faire, il suffit d'exercer une pression sur le bouton poussoir (A) et le retirer de son logement en tirant vers le bas (voir figure 37-A).
- Autre possibilité, presser le bouton (A) et escamoter l'antibasculant vers l'intérieur du fauteuil jusqu'à son logement opposé (voir figure 37-B).

3.14.2 ESCAMOTER

- Pour franchir certains obstacles, les antibasculants peuvent être escamotés vers le haut jusqu'à ce que le bouton (A) tombe dans son logement;
- Dans ce cas, une tierce personne doit assurer vos déplacements en se tenant en arrière du dossier, les deux (2) mains en contact avec les poignées de poussée.

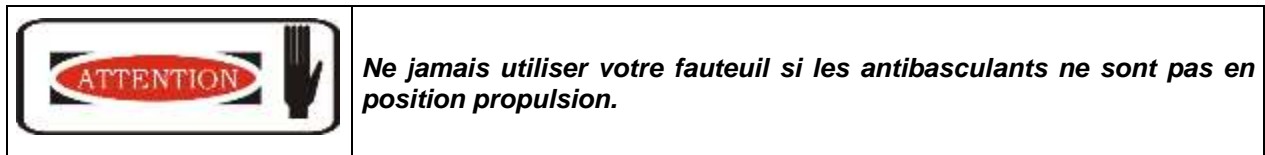



Figure 37-A : Position propulsion



Figure 37-B : Position escamotée

3.15 CEINTURE DE POSITIONNEMENT

Il est important pour votre confort et sécurité que la ceinture fournie avec le fauteuil soit ajustée à votre taille.

	<p><i>Ne jamais modifier l'assemblage ou la fixation de votre ceinture.</i></p>
---	---

Pour ajuster la longueur de la ceinture, faire coulisser la sangle dans les boucles de plastique en vous assurant que celle-ci suive bien la direction représentée à la figure 40-A.

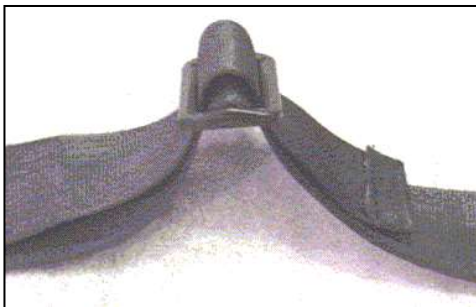

Figure 40-A : Ajustement de la longueur de la ceinture.



Figure 40-B : Empêcher le désajustement de la ceinture.





NOTE: La partie libre doit toujours dépasser de trois (3) pouces la boucle de plastique.





Si vous désirez empêcher son désajustement, repasser la partie libre dans la boucle comme montrée à la figure 40-B.

3.16 TRANSPORT ADAPTÉ

Le Prima est conforme à la norme BNQ 6645-001 (2019) et aux exigences de l'ISO 7176-19 (DIS2019). Ils ont été conçus et soumis à l'essai de choc frontal et dynamique lorsqu'utilisé comme siège orienté face à la route dans un véhicule à moteur. Les essais dynamiques ont été complétés selon une orientation face à la route avec un mannequin retenu par des ceintures abdominales et épaulières.

Il est important de ne pas altérer ou modifier les points de fixation du fauteuil roulant ou les pièces/composants de la structure et du cadre sans autorisation d'Orthofab.

	<p><i>Les ceintures pelviennes de positionnement peuvent être utilisées à bord d'un véhicule en mouvement en même temps que la ceinture de sécurité du fauteuil. Les ceintures pelviennes de positionnement ne doivent cependant pas nuire à une utilisation adéquate de la ceinture de sécurité du véhicule.</i></p>
	<p><i>La masse maximale de l'occupant pour l'ensemble pour transport adapté est de 300 lb. Ne pas respecter la masse maximale pourrait entraîner un risque accru de subir des blessures graves en cas de collision</i></p>
	<p><i>Privilégier l'utilisation du siège du véhicule à moteur et son système de ceinture de sécurité lorsque le transfert est physiquement possible par l'occupant, et sécuriser le fauteuil par le système de retenue dédié à cet effet</i></p>
	<p><i>Ne pas placer d'objet près du bouton de dégagement de la ceinture de sécurité pour éviter qu'elle ne se détache de façon accidentelle.</i></p>

	<p><i>Ne pas incliner l'angle du siège du fauteuil roulant à plus de 30° lors de son utilisation comme siège de véhicule à moteur.</i></p>
	<p><i>Ne pas compter sur les éléments posturaux pour la retenue de l'occupant dans un véhicule en déplacement</i></p>
	<p><i>Faire inspecter un fauteuil roulant impliqué dans un arrêt brusque pour s'assurer qu'il n'y ait aucun dommage. Remplacer un fauteuil roulant impliqué dans une collision.</i></p>
	<p><i>Ne pas utiliser la fonction de bascule lorsque la ceinture de sécurité est utilisée par risque de causer un serrage excessif de la ceinture.</i></p>

1.1.1 Méthode d'utilisation

Section 1- Informations générales

- Le Prima a été soumis aux tests de la norme 7176-19, section 5.2 avec une configuration et composants spécifiques conformes à la norme BNQ-6645-001(2019). Utilisé comme siège dans un véhicule à moteur, il est impératif que le fauteuil soit immobilisé face vers l'avant. Toute autre position n'a pas fait l'objet de tests de choc. Toutefois, le respect de la norme n'exclut pas l'utilisation du fauteuil roulant dos à la route dans les grands véhicules accessibles équipés de places passagers pour fauteuils roulants dos à la route.
- Les essais de chocs ayant été effectués avec un mannequin retenu par une ceinture pelvienne de sécurité et une ceinture à l'épaule, les deux devraient être utilisées lorsque le fauteuil est utilisé comme siège dans un véhicule à moteur.
- La ceinture à l'épaule, non fournie par **ORTHOFAB**, doit être conforme à la section 5.1 de la norme ISO-7176-19, et identifiée comme tel par une étiquette.
- Un système d'ancrage à quatre (4) points ou un système d'ancrage par socle devrait être utilisé pour immobiliser le fauteuil roulant dans un véhicule à moteur (vérifier la compatibilité du système d'ancrage avec ORTHOFAB).
- Les composants amovibles et/ou accessoires doivent être sécurisés indépendamment.
- Les éléments posturaux NE doivent PAS être utilisés comme système de retenue.

- Dans sa configuration d'essai, le fauteuil pèse 36 lb.

Section 2- Instructions- utilisation du fauteuil comme siège dans un véhicule à moteur

Points d'ancrages

Utiliser les points d'ancrages inclus sur le fauteuil conformément aux directives décrites dans cette note. Rechercher le symbole suivant, il indique les points d'ancrages conforme à la norme ISO 7176-19.



Ceinture pelvienne de sécurité

- Utiliser uniquement une ceinture pelvienne de sécurité conforme à la section 5.1 de la norme ISO 7176-19.
- Installer la ceinture pelvienne sur les points d'ancrages à l'arrière du fauteuil.
- Passer la ceinture pelvienne entre le dossier et l'accoudoir.
- Faire la même chose de l'autre côté.

L'angle de la ceinture de sécurité avec l'horizontal devrait se situer entre 30° et 75°. Lorsque c'est possible, il est préférable de tendre vers l'angle le plus élevé soit 75°.

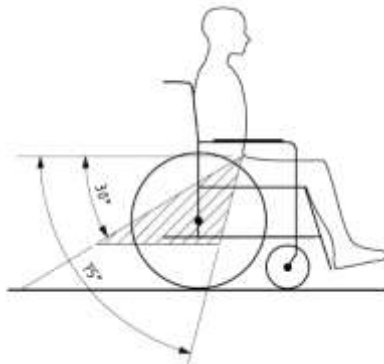

La ceinture devrait passer sur le corps de l'occupant et non sur des parties du fauteuil roulant tels que les accoudoirs ou les roues.



La ceinture de sécurité devrait faire plein contact avec les épaules, l'abdomen et le pelvis. La ceinture pelvienne devrait être basse sur le pelvis près de la jonction entre les cuisses et l'abdomen

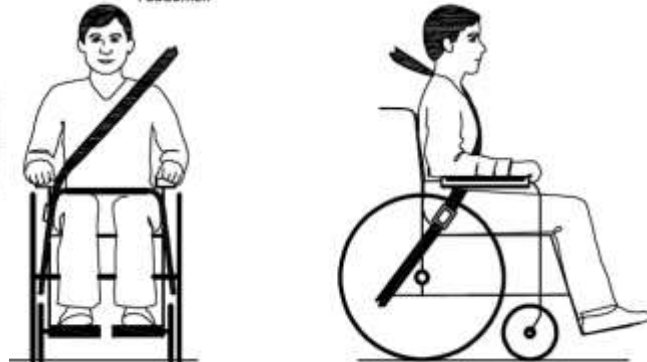

La ceinture de sécurité à l'épaule doit bien s'ajuster au corps en passant par la moitié de l'épaule et au centre de l'abdomen.

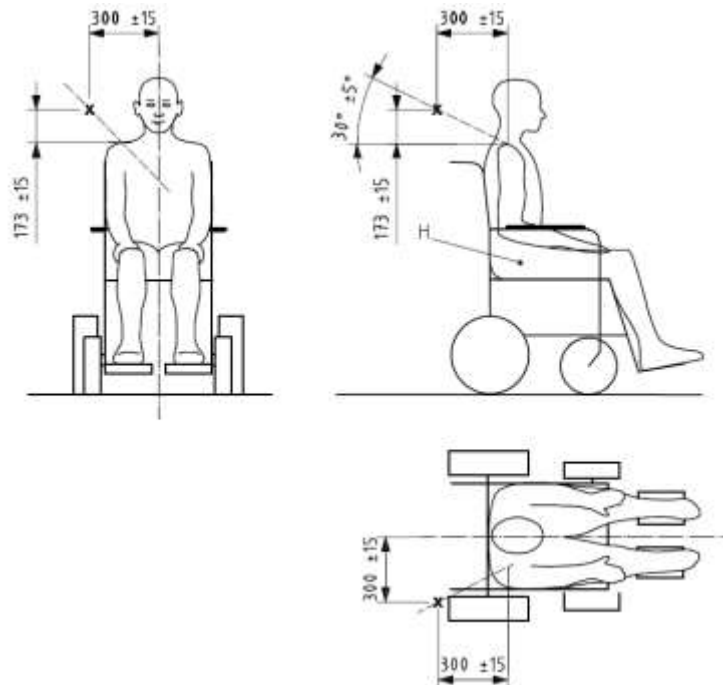

S'assurer que les ceintures ne soient pas tordues. Celles-ci doivent être ajustées aussi fermement que possible, en tenant compte du confort de l'occupant.



- Installer la ceinture pelvienne en utilisant la vis qui retient l'anneau d'ancrage à l'arrière du fauteuil. Il sera nécessaire d'enlever deux rondelles plates pour laisser suffisamment d'espace pour y installer la plaque de se trouvant sur la ceinture.
- Passer la ceinture pelvienne entre le dossier et l'accoudoir.
- Faire la même chose de l'autre côté.

3.16.1 CONSIGNES POUR LE TRANSPORT ADAPTÉ

- Placer le fauteuil roulant face vers l'avant du véhicule, dans l'aire d'arrimage ; activer les blocages de roues (freins) et couper l'alimentation s'il y a lieu.
- Fixer les sangles d'arrimage aux ancres du plancher du véhicule selon les spécifications du fabricant du système d'ancrage.
- Fixer les quatre crochets d'arrimage aux endroits suivants :

Le fauteuil Prima est muni de 4 points d'ancrage (voir figures 41).

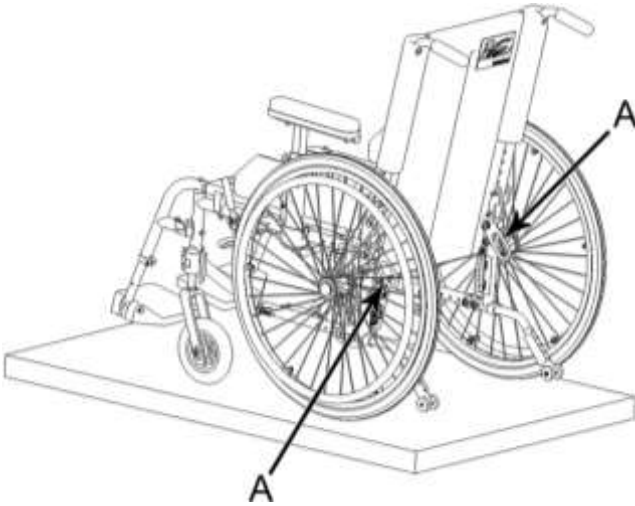

Figure 41-A : Anneaux d'ancrage arrière

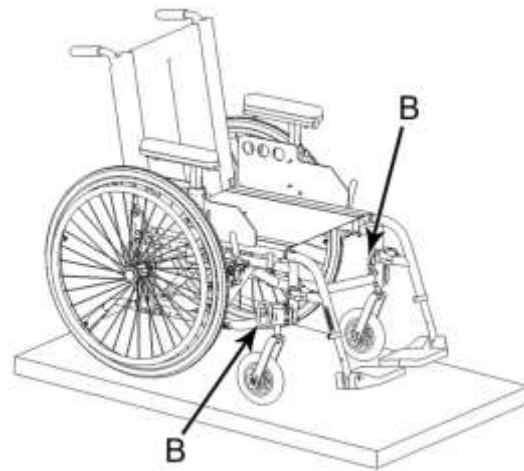

Figure 41-B : Anneaux d'ancrage avant

Il y en a deux (2) sur les parties avant et deux (2) sur les parties arrière du châssis du fauteuil.



Ne jamais utiliser autre chose que ces points d'ancrage lors d'un transport.

Vous assurez que les sangles d'arrimage sont fixées à environ 45 degrés.

Ne pas fixer les crochets aux roues ou aux pièces en plastique ou amovibles du fauteuil roulant.

Les freins doivent être engagés. Ne jamais laisser le fauteuil en roues libres pendant un transport.

Une ceinture de sécurité reliée au véhicule devrait vous être fournie par le transporteur.

CONSEILS POUR LE TRANSPORT DU FAUTEUIL

	<p>PRUDENCE extrême s'il est nécessaire de déplacer un fauteuil roulant dans un escalier. ORTHOFAB recommande fortement que le fauteuil ne soit pas occupé lors d'un déplacement en escalier. Si l'occupant doit y rester, trois (3) personnes devraient exécuter la manœuvre :</p> <p>Appliquer les freins pour s'assurer d'immobiliser les roues;</p> <p>S'assurer de NE PAS utiliser les composants détachables comme support ni soulever le fauteuil par les accoudoirs ou ensembles repose-jambe;</p> <p>Abaissier les ensembles repose-jambes avant la manœuvre;</p> <p>S'assurer que la ceinture pelvienne de positionnement est bien attachée et ajustée.</p>
---	--

4 ENTRETIEN

PROCÉDURE D'ENTRETIEN

	À la livraison	Hebdomadairement	Mensuellement	Périodiquement
<p>Pour fonctionner adéquatement et de façon sécuritaire, votre fauteuil, comme tout autre véhicule, a besoin de soins. Un entretien de routine augmentera la durée de vie et l'efficacité de votre fauteuil.</p> <p>Une fois l'an, apportez votre fauteuil chez un détaillant qualifié ou un centre autorisé pour une inspection en profondeur et un entretien. Les vis, écrous et boulons utilisés sont de type indesserrable. Toutefois, un nettoyage régulier permettra de révéler certaines pièces qui pourraient devoir être ajustées.</p> <p>Liste des points à vérifier</p> <p>Des ajustements initiaux doivent être faits selon vos besoins personnels. Pour tout entretien subséquent, suivre la procédure suivante :</p>				
1. Général Le fauteuil roule en ligne droite, il ne tire pas d'un côté.	X			X
2. Freins d'immobilisation N'interfèrent pas avec les roues lorsque vous roulez, s'engagent et se désengagent facilement. Les points mobiles ne sont ni lâches, ni usés.	X		X	
3. Protège-vêtements Vérifier si le métal est déformé ou protubérant, s'assurer que toutes les attaches soient bien solides.	X			X
4. Accoudoirs Solides mais faciles à déclencher.	X			X
5. Garnitures d'accoudoir Vérifier si déchirures - voir à ce que la base soit bien assise sur le tube.			X	X
6. Toiles de siège et dossier Vérifier si déchirures ou affaissement.			X	
7. Roues arrière 20,22 et 24 Tension adéquate au niveau des roulements scellés et de l'écrou.	X		X	X
8. Cerceaux de conduite Vérifier si points rugueux ou fini qui pèle.	X			X
9. Roues avant S'assurer que le roulement est adéquat en faisant pivoter la roue, elle devrait s'arrêter graduellement. Ajuster le roulement, si la roue oscille ou s'arrête abruptement.	X	X		
ATTENTION : Comme pour tout autre véhicule, les roues et les pneus doivent être vérifiés périodiquement pour des signes d'usure et remplacés, si nécessaire.				
10. Pneus Vérifier si usure. Si pneumatiques, vérifier la pression d'air.	X		X	
11. Essieux Garder les essieux à dégagement rapide propres et huilés (huile 3 en 1)			X	
12. Cerceaux de conduite S'assurer que les cerceaux sont bien fixés aux roues			X	
13. Nettoyage Nettoyer les pièces - Nettoyer les garnitures.				X

Pression des pneus

Habituellement, la pression d'air recommandée sera inscrite sur un côté du pneu. Cependant, si elle est absente, vous pouvez vous référer au tableau suivant.

Pneu 6 x 1	36 psi
Pneu 7 x 1	36 psi
Pneu 8 x 1	36 psi
Pneu 8 x 2	35 psi
Pneu 20 po pression standard	65 psi
Pneu 20 po haute pression	110 psi
Pneu 22 po pression standard	65 psi
Pneu 22 po haute pression	110 psi
Pneu 24 po pression standard	75 psi
Pneu 24 haute pression	110 psi



Si un ajustement est requis, les pièces doivent être resserrées AVANT l'utilisation du fauteuil et sans forcer le serrement afin de ne pas endommager la tubulure.

5 GUIDE DE DÉPANNAGE

Fauteuil tire à droite	Fauteuil tire à gauche	Fauteuil difficile à propulser	Roues avant oscillantes	Bruits ou grincements	SOLUTIONS
X	X	X			Vérifier la pression d'air des pneus
		X	X	X	Vérifier le serrage des vis et écrous
X	X		X		S'assurer que les 2 roues avant touchent le sol en <i>même</i> temps
X	X				Vérifier le serrage des rayons
X	X	X	X		Vérifier l'angle des fourches avant
X	X				Vérifier l'ajustement des axes de roues arrière
X	X	X			Vérifier le roulement des roues avant et arrière
X	X				Vérifier le roulement des fourches avant et arrière

6 GARANTIES

ORTHOFAB garantit le fauteuil roulant manuel contre tout défaut de fabrication pour une période de cinq (5) ans sur les appareils et leurs composants à compter de la date de prise de possession par la personne assurée.

La garantie s'applique aux appareils, aux composants, aux pièces et à la main d'œuvre en cas de bris ou de mauvais fonctionnement attribuable à une défectuosité. Le terme « défectuosité » vise tout défaut de conception ou de fabrication qui rend l'appareil, le composant ou la pièce impropre aux fins pour lesquelles il a été conçu.

Les appareils et les composants faisant l'objet d'un remplacement ou d'une réparation en application de l'une de ces garanties demeurent assujettis à celle-ci pour sa durée restante.

Une garantie de cinq (5) ans sur les composants ajoutés à un appareil et sur les composants dont le remplacement n'est pas effectué en application d'une garantie prévue ci-haut à compter de l'ajout ou du remplacement.

Si un appareil a fait l'objet de quatre (4) réparations pour une même défectuosité ou qui a été hors d'usage pour une période de soixante (60) jours consécutifs ou non dans l'année suivant la livraison, la personne assurée pourra en exiger le remplacement sans frais

Le décompte commence au premier jour où l'appareil est hors d'usage. Une intervention de réparation effectuée dans une journée, quelle que soit sa durée, compte pour un jour. Cependant, **ORTHOFAB** n'est pas tenu responsable des délais attribuables au manque de disponibilité de l'utilisateur ou de l'établissement pour effectuer la réparation.

Un appareil est considéré hors d'usage lorsqu'il n'est pas en état de remplir les fonctions pour lesquelles il a été conçu.

Les pièces utilisées pour réparer un appareil ou un composant se voient appliquer la garantie résiduelle de cet appareil ou de ce composant.

Les remplacements et les réparations effectués durant la période de garantie doivent être faits avec des pièces et des composants d'origine.

ORTHOFAB réparera ou remplacera toute pièce défectueuse à condition qu'elle soit retournée soigneusement emballée pour prévenir tout autre dommage et envoyée (port payé) à un distributeur autorisé **ORTHOFAB** et ce, durant la période de validité de la garantie.

Cette garantie ne s'applique pas aux pièces mécaniques ou composantes endommagés par abus, négligence, accident, usure normale ou installation non autorisée par **ORTHOFAB**.

ORTHOFAB garantit la disponibilité des composants et pièces nécessaires au fonctionnement des fauteuils pour une période de cinq (5) ans à compter de la date de livraison.

La présente est donnée en lieu et place de toute autre garantie écrite, tacite ou statutaire. La responsabilité d'**ORTHOFAB** est limitée à la réparation ou au remplacement de toute pièce ou composant, selon les termes susmentionnés.

Exclusions et limitations

La garantie ci-dessus ne s'applique pas aux produits qui ont fait l'objet de négligence ou d'accident, d'utilisation, d'entretien ou d'entreposage défectueux, d'utilisation ou de service anormaux. De plus, elle ne s'applique pas aux produits endommagés par suite d'une réparation ou d'une modification sans le consentement écrit de **ORTHOFAB**, ni aux réparations et aux modifications non effectuées par un distributeur autorisé **ORTHOFAB**.

La garantie est limitée à la réparation et, à la discrétion absolue de **ORTHOFAB**, au remplacement de matériel défectueux tel que prévu aux présentes. À l'exception des garanties prévues aux présentes, **ORTHOFAB** n'accorde, relativement à ses produits, aucune garantie expresse ou implicite, légale ou conventionnelle, y compris pour vice caché, ni aucune garantie implicite de qualité marchande ou de convenance visant un usage particulier, sauf stipulation contraire aux présentes.

La garantie expresse stipulée ci-dessus se substitue à toute responsabilité ou obligation de **ORTHOFAB** pour ce qui concerne les dommages provenant ou se rapportant aux produits **ORTHOFAB**.

ORTHOFAB ne peut, en aucun cas, être tenue responsable pour les dommages particuliers, indirects ou consécutifs, qu'ils soient de nature contractuelle, qu'ils résultent d'un délit ou d'une autre cause, même si **ORTHOFAB** a été informée de la possibilité de tels dommages. La garantie du distributeur est expressément limitée à la réparation et au remplacement des produits non conformes tel que prévu aux présentes ou au remboursement d'une somme ne dépassant pas le prix d'achat du matériel en cause.

Les stipulations contenues au chapitre 8, constituent la déclaration de garantie complète et exclusive qui s'applique aux produits **ORTHOFAB** et l'emporte sur toute proposition ou entente antérieure, orale ou écrite et sur toute autre communication entre **ORTHOFAB** et un distributeur particulier relativement à la garantie **ORTHOFAB**.

ORTHOFAB n'assume aucun risque lié aux dommages subis en cours de transport.

NOTES :

Les composants échangés sous cette garantie, seront couverts par la garantie originale.

Si un composant est retourné pour l'application de cette garantie, mais est considéré par **ORTHOFAB** comme fonctionnel, le composant sera retourné au client.

CENTRES AUTORISÉS

Services des aides techniques

Adresses

CIUSSS du Bas-Saint-Laurent

800, avenue Sanatorium
Mont-Joli (Québec) G5H 3L6

800, avenue Sanatorium
Mont-Joli (Québec) G5H 3L6

CIUSSS du Saguenay-Lac-Saint-Jean

2230, rue de l'Hôpital
Jonquière (Québec) G7X 7X2

2230, rue de l'Hôpital
Jonquière (Québec) G7X 7X2

CIUSSS de la Capitale-Nationale

525, boulevard Wilfrid-Hamel Est
Québec (Québec) G1M 2S8

Site François Charron / section adultes
525, boulevard Wilfrid-Hamel Est
Québec (Québec) G1M 2S8

CIUSSS de la Mauricie-et-Centre-du-Québec

3470, rue Sainte-Marguerite, pavillon G
Trois-Rivières (Québec) G8Z 1X3

3470, rue Sainte-Marguerite, pavillon G
Trois-Rivières (Québec) G8Z 1X3

CIUSSS de l'Estrie

300, rue King Est, bureau 200
Sherbrooke (Québec) J1G 1B1

300, rue King Est, porte 18-B
Sherbrooke (Québec) J1G 1B1

CIUSSS du Centre-Sud-de-l'Île-de-Montréal

Centre de réadaptation Lucie-Bruneau
2305, avenue Laurier Est
Montréal (Québec) H2H 1C5

2305, avenue Laurier Est
Montréal (Québec) H2H 1C5

CIUSSS du Centre-Sud-de-l'Île-de-Montréal

Institut de réadaptation Gingras-Lindsay de
Montréal
6300, rue Darlington
Montréal (Québec) H3S 2J4

6300, rue Darlington
Montréal (Québec) H3S 2J4

CIUSSS du Centre-Ouest-de-l'Île de Montréal

CRDP Constance-Lethbridge
7005, boulevard de Maisonneuve Ouest
Montréal (Québec) H4B 1T3

7005, boulevard de Maisonneuve Ouest
Montréal (Québec) H4B 1T3

CHU Sainte-Justine

Centre de réadaptation Marie-Enfant
5200, rue Bélanger Est
Montréal (Québec) H1T 1C9

5200, rue Bélanger Est
Montréal (Québec) H1T 1C9

CIUSSS du Centre-Ouest-de-l'Île de Montréal

Centre de réadaptation MAB Mackay
3500, boulevard Décarie
Montréal (Québec) H4A 3J5

3500, boulevard Décarie
Montréal (Québec) H4A 3J5

CISSS de l'Outaouais

135, boulevard Saint-Raymond

135, boulevard Saint-Raymond
Gatineau (Québec) J8Y 6X7

Gatineau (Québec) J8Y 6X7

CISSS de l'Abitibi-Témiscamingue

CH SAT Amos
622, 4e Rue Ouest
Amos (Québec) J9T 2S2

CISSS de l'Abitibi-Témiscamingue

CRDP Rouyn-Noranda
7, 9e Rue
Rouyn-Noranda (Québec) J9X 2A9

CISSS de la Côte-Nord

1250, rue Lestrat
Baie-Comeau (Québec) G5C 1T8

CISSS de la Gaspésie

230, route du Parc
Sainte-Anne-des-Monts (Québec) G4V 2C4

CISSS de Chaudière-Appalaches

9500, boulevard du Centre-Hospitalier
Charny (Québec) G6X 0A1

CISSS de Laval

Hôpital juif de réadaptation de Laval
560, boulevard Cartier Ouest
Laval (Québec) H7V 1J1

CISSS de Lanaudière

1075, boulevard Firestone, bureau 1000
Joliette (Québec) J6E 6X6

CISSS des Laurentides

CISSS Montérégie-Ouest

5300, chemin de Chambly
Saint-Hubert (Québec) J3Y 3N7

622, 4e Rue Ouest
Amos (Québec) J9T 2S2
7, 9e Rue
Rouyn-Noranda (Québec) J9X 2A9

915, rue Germain
Val-d'Or (Québec) J9P 3Y1

1250, rue Lestrat
Baie-Comeau (Québec) G5C 1T8

450, avenue Évangéline
Sept-Îles (Québec) G4R 2N5

230, route du Parc
Sainte-Anne-des-Monts (Québec) G4V 2C4

9500, boulevard du Centre-Hospitalier
Charny (Québec) G6X 0A1
253, Route 108
Beauceville (Québec) G5X 2Z3

560, boulevard Cartier Ouest
Laval (Québec) H7V 1J1

1075, boulevard Firestone, bureau 1000
Joliette (Québec) J6E 6X6

11, rue Boyer
Saint-Jérôme (Québec) J7Z 2K5

5300, chemin de Chambly
Saint-Hubert (Québec) J3Y 3N7

730, rue St-Pierre Est
St-Hyacinthe (Québec) J2T 1N2

250, Chemin Christ-Roi
Châteauguay (Québec) J6J 4G7
Livraison de pièces et composants uniquement :

388, rue Lamarre
Longueuil (Québec) J4J 1T2



Centre de service à la clientèle

2160, De Celles
Québec (Québec)
G2C 1X8

(418) 847-5225
(800) 463-5293

Prima

01216-0-00_rev.20211109